

● Instellen van de temperatuur

Toets 4.

● Luchtverdeling

Toets 5.



Luchtstroom naar de ventilatieroosters



Luchtstroom naar de voeten



Luchtstroom naar de voeten en de voorruit



Luchtstroom naar de voorruit
Ontwasemen - ontdooien

● Voor- en zijruitontwaseming:



- zet de temperatuurknop en de bediening van de aanjager in de hoogste stand,

- sluit de zijventilatieroosters
- zet de airconditioning aan.

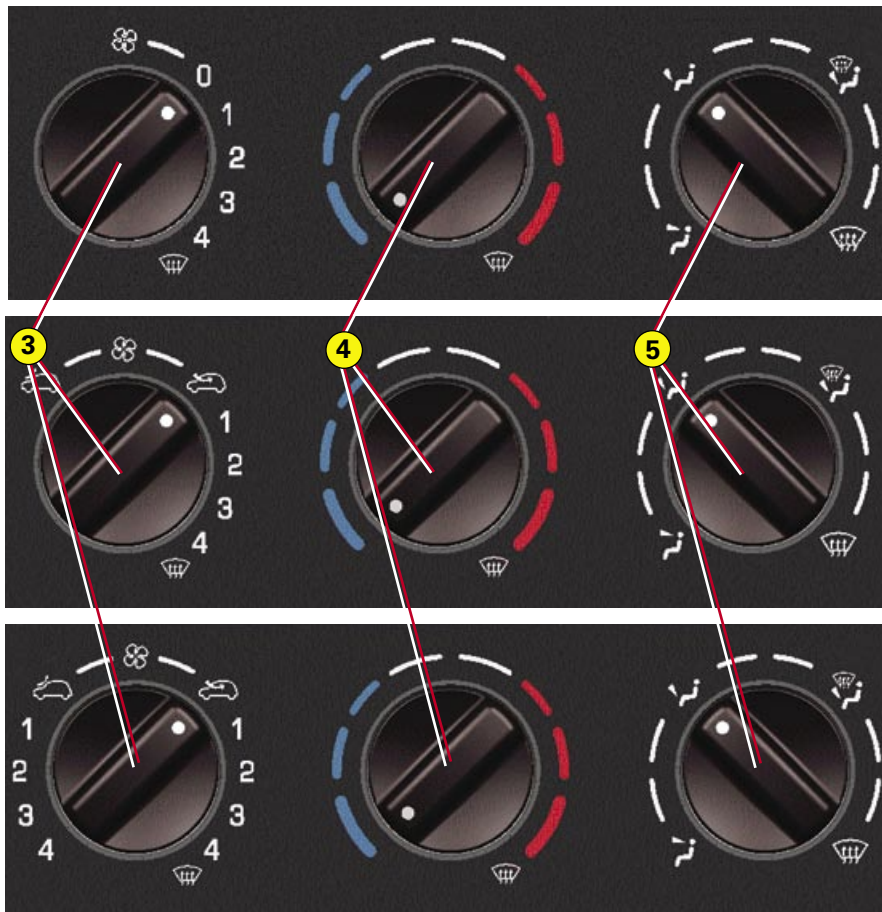

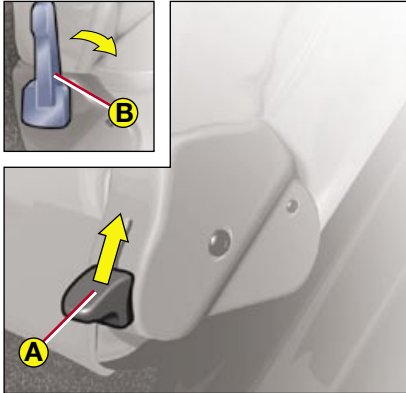

Bestuurdersstoel met geheugen

De bestuurdersstoel komt bij het terugklappen automatisch terug in de oorspronkelijke stand.

Toegang tot de achterzitplaatsen

Duw hendel **A** omhoog of druk bediening **B** naar voren en beweeg de stoel in voorwaartse richting.



Controleer, nadat de stoel zijn oorspronkelijke stand weer heeft ingenomen, of de zitting en de rugleuning goed vergrendeld zijn.



Waarschuwingen met betrekking tot airbag aan passagierszijde.

Plaats nooit een kinderzitje met de rug in de rijrichting op de passagiersstoel voorin als de airbag aan passagierszijde niet is uitgeschakeld. Het kind kan in zo'n geval ernstige verwondingen oplopen, mocht de airbag afgaan.

Afhankelijk van het uitrustingsniveau van de auto kunt u de airbag aan passagierszijde buiten werking stellen (zie onderstaand).



Uitschakelen van airbag aan passagierszijde

- Steek, als het contact is afgezet, de contactsleutel in de schakelaar **A** aan de zijkant van het dashboard aan passagierszijde.
- Draai de sleutel in de stand **"OFF"** om de passagiersairbag uit te schakelen.
- Het controlelampje van de uitgeschakelde passagiersairbag op het instrumentenpaneel brandt permanent bij aangezet contact.

Weer inschakelen van airbag aan passagierszijde

- Vergeet niet de airbag aan passagierszijde weer in werking te stellen. Doe dit als volgt:
- Steek de sleutel in de schakelaar en draai deze in de stand **ON** om de passagiersairbag weer in te schakelen.
- Het controlelampje op het instrumentenpaneel brandt enkele seconden bij aanzetten van het contact.

Het dragen van de veiligheidsgordel is verplicht en vormt een essentieel onderdeel van de beveiliging door het airbagsysteem.

Schakel de airbag aan passagierszijde nooit uit als er iemand op de rechter voorstoel zit (uitgezonderd kinderzitje met rug in de rijrichting).

In bepaalde gevallen mag een kind in een kinderzitje in de rijrichting op de rechter voorstoel worden vervoerd. Schakel de airbag in dat geval niet uit en zet de voorstoel in de achterste stand.

Zie het hoofdstuk "Veilig vervoeren van kinderen" voor meer details.

Het **KIDDY Isofix** kinderzitje kan ook gebruikt worden in auto's zonder ISOFIX-verankeringspunten. In dat geval is het verplicht het zitje met behulp van de driepuntsgordel - al dan niet met de rug in de rijrichting - aan de zitting van de auto te bevestigen.

MOGELIJKHEDEN M.B.T. HET BEVESTIGEN VAN VASTE KINDERZITJES MET DE AUTOGORDEL

De volgende tabel geeft aan in hoeverre, conform de richtlijn 2000/3, de afzonderlijke zitplaatsen in uw auto geschikt zijn voor een als universeel gehomologeerd kinderzitje, bestemd voor een of meer gewichtsklassen, dat met een autogordel wordt bevestigd.

Raadpleeg "Gebruiksvoorzorgen", hoofdstuk " Veiligheid van kinderen " achter in het Instructieboekje, om te weten hoe u uw kind zo veilig mogelijk kunt vervoeren.

Plaats	Gewichtsklasse			
	< 13 kg (groep 0 en 0+)	9 - 18 kg (groep 1)	15 - 25 kg (groep 2)	22 - 36 kg (groep 3)
Passagiersstoel voorin ⁽¹⁾	U	U	U	U
Buitenste zitplaats achterin	U	U	U	U
Middelste zitplaats achterin	U	U	U	U

U : Zitplaats geschikt voor de montage van zowel een universeel kinderzitje met de rug in de rijrichting als een universeel kinderzitje met het gezicht in de rijrichting.

Houd u aan de ter plaatse geldende voorschriften met betrekking tot het vervoeren van kinderen voorin.

⁽¹⁾ Lees " Voorschriften met betrekking tot het vervoeren van kinderen op de voorstoelen " onder "Veiligheid van kinderen" achter in het instructieboekje, alvorens u een kinderzitje op de passagiersstoel voorin monteert.

ISOFIX KINDERZITJES

ISOFIX-verankeringspunten

De achterzitplaatsen in het midden en rechts zijn voorzien van **ISOFIX-verankeringspunten**. Dit zijn twee ogen tussen de rugleuning en de zitting op ongeveer 28 cm van elkaar.

ISOFIX-kinderzitjes hebben twee sloten die in deze verankeringspunten grijpen. Dit verankeringsysteem is bedoeld voor kinderen met een gewicht van maximaal 18 kg.

Een verkeerd gemonteerd kinderzitje biedt onvoldoende veiligheid bij een eventuele aanrijding. Bij het ISOFIX-systeem kan het zitje maar op één manier bevestigd worden, waardoor het een snel, veilig en betrouwbaar systeem is om een kinderzitje in de auto te monteren.

De **KIDDY Isofix** is een goedgekeurd kinderzitje en is via een CITROËN erkend bedrijf leverbaar. Het zitje kan met de rug in de rijrichting gemonteerd worden (vanaf de geboorte tot 13 kg) en ook met het gezicht in de rijrichting (9 t/m 18 kg).

Houd u stipt aan de montage-instructie van de fabrikant van het zitje.

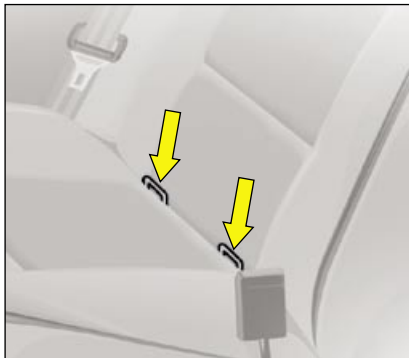

Tips voor de montage van een ISOFIX-kinderzitje

- Controleer, voordat u het **KIDDY Isofix zitje*** aan de ISOFIX verankeringspunten in uw auto bevestigt of u daarbij niet gehinderd wordt door enig obstakel.
- Wilt u een **KIDDY Isofix zitje*** met het gezicht in de rijrichting monteren, zet dan de daarvoor geplaatste stoel in de middelste lengterichtingstand, met de rugleuning rechtop.
- **Op de middelste zitplaats achterin mag een KIDDY Isofix zitje* alleen met het gezicht in de rijrichting worden gemonteerd. De positie “met de rug in de rijrichting“ is hier niet toegestaan.**
- **Wanneer u op een zijzitplaats achterin een KIDDY Isofix zitje* met de rug in de rijrichting gebruikt, moet u de stoel die zich daarvoor bevindt zo ver naar achteren zetten dat het kinderzitje tegen de rugleuning van deze stoel leunt.**

* U kunt de ISOFIX-verankeringspunten in uw auto alleen gebruiken voor het bevestigen van een voor uw auto goedgekeurd ISOFIX-kinderzitje, dat u kunt kopen bij een CITROËN erkend bedrijf.

ACHTERBANK

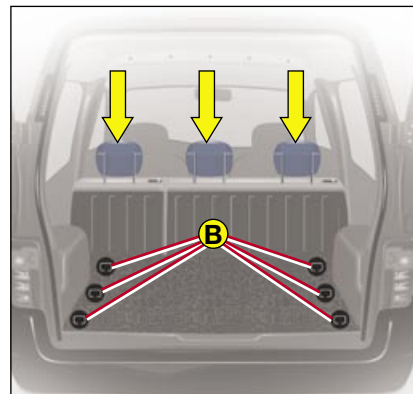
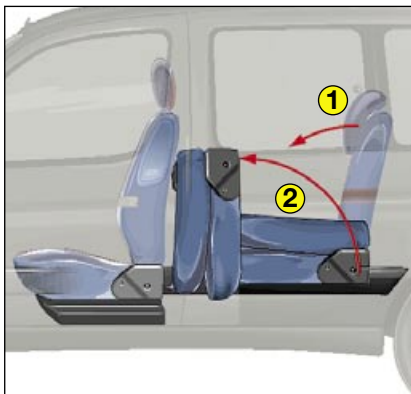
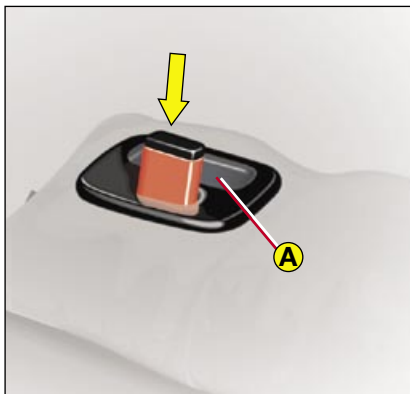

Achterbank

- Ontgrendel de rugleuning door tegen de hendel **A** te duwen.
- Wanneer de rode signalering niet meer zichtbaar is, is de zitting correct vergrendeld.

Kantel de rugleuning **1** geheel naar voren, om de bank los te maken. Met deze handeling worden de verankeringshaken omhoog bewogen (zie bovenstaande afbeelding). Tijdens het naar voren kantelen kunt u de complete bank **2** uit de verankeringen lichten.

Let er tijdens het terugplaatsen van de bank op dat de verankeringsopeningen niet verstopt zijn, waardoor het vergrendelen van de achterbank gehinderd zou worden.

Op de vloerplaat in de bagageruimte zijn zes sjorogen **B** aangebracht (zie "AFMETINGEN" voor de binnenafmetingen). Rust, afhankelijk van het gebruik, de auto met adequate middelen uit om de lading tegen te houden. (scheidingssrek, net, enz.).

Sjor voor uw eigen veiligheid de lading altijd stevig vast.

Hoofdsteunen achter

Deze zijn in hoogte verstelbaar en kunnen tevens verwijderd worden. Druk de nok in om de hoofdsteun te laten zakken.

Trek de hoofdsteun omhoog tot de aanslag en druk dan de ontgrendeling in.



Bagagedek

Hiermee kunt u de kofferruimte afschermen.

Het bagagedek is afrolbaar.

Het bagagedek heeft aan de voorkant een soepel gedeelte zodat men er een beschermnet langs kan spannen.

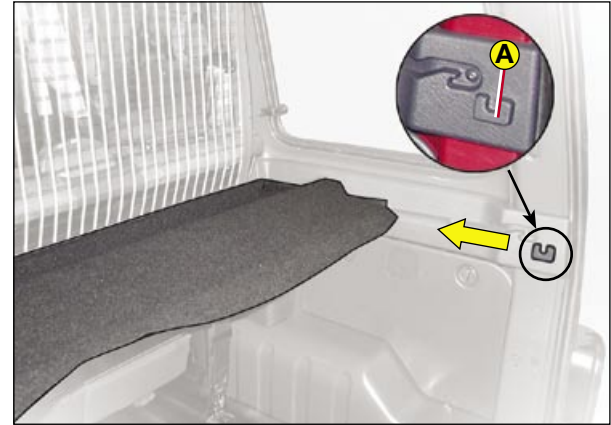

Oprollen van het bagagedek

Trek het bagagedek aan de achterkant omhoog zodat het steunpootje uit de uitsparing **A** komt. Plaats het bagagedek zoals op de afbeelding.

Plaats geen harde of zware voorwerpen op het bagagedek, aangezien deze de weerstandsdraden van de achterrautverwarming zouden kunnen beschadigen.

Een ander gevaar is dat bij plotseling remmen of een aanrijding deze voorwerpen in het interieur geworpen worden en daardoor de inzittenden in gevaar kunnen brengen.

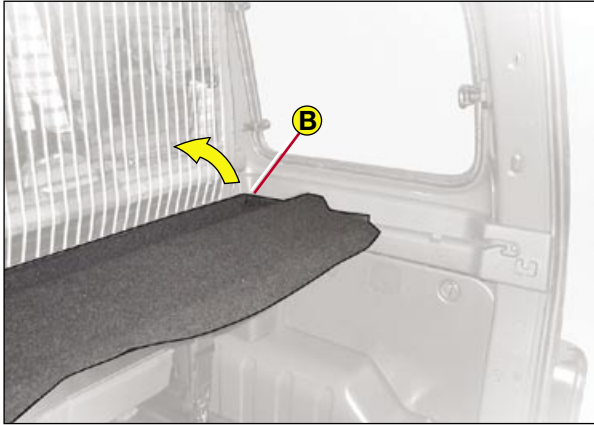

Verwijderen van het bagagedek

Rol het bagagedek op en licht het op door het steunpootje uit de uitsparing **B** te trekken.



Plaatsen van het bagagedek

Plaats het steunpootje in de uitsparing **B**, rol het bagagedek af en plaats het steunpootje in de uitsparing **A**.

Open de kapjes in de steun van de kledinghaak.

Bevestig het net aan de bovenzijde in de uitsparingen **1** door de stang van het net een kwartslag te verdraaien.

Controleer of het uiteinde van de stang in het metalen deel van de uitsparing valt.

Maak de riemen vast aan de bevestigingspunten in de vloer.

Span het net met de riemen **2**.

Het net kan, afhankelijk van de stand van de achterbank (wel of niet neergeklapt), op twee verschillende plaatsen op de vloer worden bevestigd.

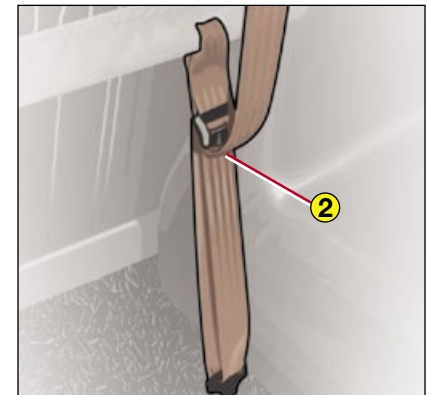
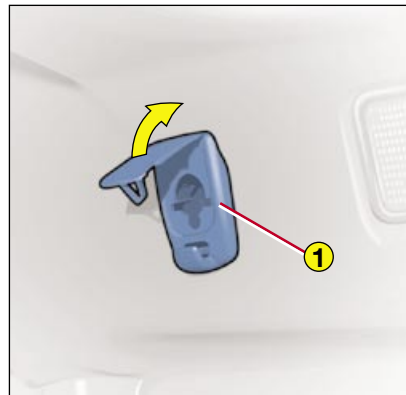
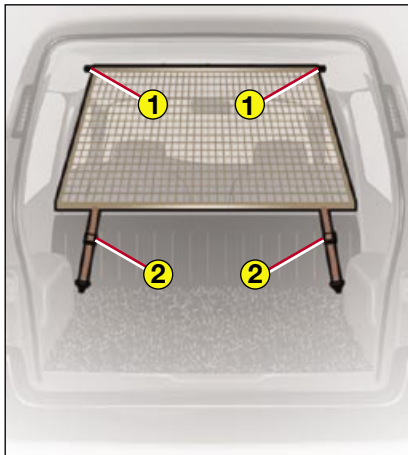



Modubox

Maak de haak aan beide zijden los om de modubox te kunnen gebruiken.

Opbergen

Til de bodem op en vouw het geheel op.

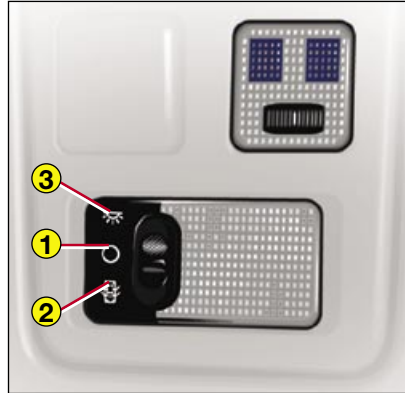

Leeslampjes

In het dak.
Draai naar rechts of links om ze in te schakelen.
Middenstand = UIT.
Plafondlampje vóór met schakelaar met drie standen:

- 1 Uit
 - 2 De verlichting wordt ingeschakeld door het openen van een voorportier, door het verwijderen van de sleutel uit het contact of door het ontgrendelen van de auto met behulp van de afstandsbediening. Het lampje gaat tijdens het rijden knipperen als er een portier niet goed is gesloten.
- Als het portier open blijft staan, gaat het lampje na ongeveer tien minuten automatisch uit; het gaat ook uit als het contact wordt aangezet.

- 3 Constant branden.

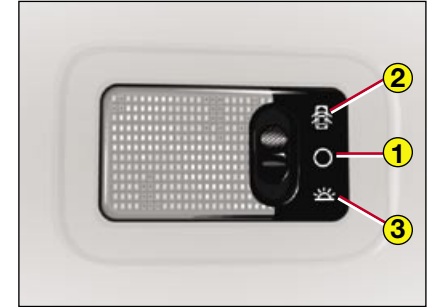

Plafondlampje achter

Schakelaar met drie standen:

- 1 Uit
 - 2 De verlichting wordt ingeschakeld door het openen van een voorportier, door het verwijderen van de sleutel uit het contact of door het ontgrendelen van de auto met behulp van de afstandsbediening. Het lampje gaat tijdens het rijden knipperen als er een portier niet goed is gesloten.
- Als het portier open blijft staan, gaat het lampje na ongeveer tien minuten automatisch uit of als het contact wordt aangezet.

- 3 Constant branden.

De plafondlampjes vóór en achter kunnen bij het openen van een van de portieren gaan branden.



Onderste dashboardkastje.

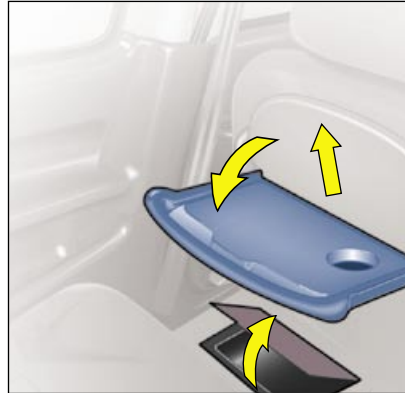

Bergvakken

Onder de vloer tussen de voorstoelen en de achterbank bevinden zich twee bergvakken.

Til het deksel op om het bergvak te openen.

Vliegtuigtafeltje

Trek het tafeltje omhoog en klap het in de horizontale stand.

N.B.: Het tafeltje is uit veiligheids-overwegingen zo ontworpen dat het bij een te zware belasting wegklapt.

Druk voorzichtig aan de ene en dan aan de andere kant van het tafeltje om het weer weg te klappen.



Bagagenet

Te gebruiken voor het opbergen van kleding of lichtgewicht bagage.

Berg in dit net geen zware of puntige voorwerpen op die gevaar opleveren voor de inzittenden, indien ze naar beneden vallen.

**Plaats geen zware spullen op het tafeltje.
Deze kunnen bij een aanrijding of een noodstop veranderen in gevaarlijke projectielen.**

Multifunctioneel dak

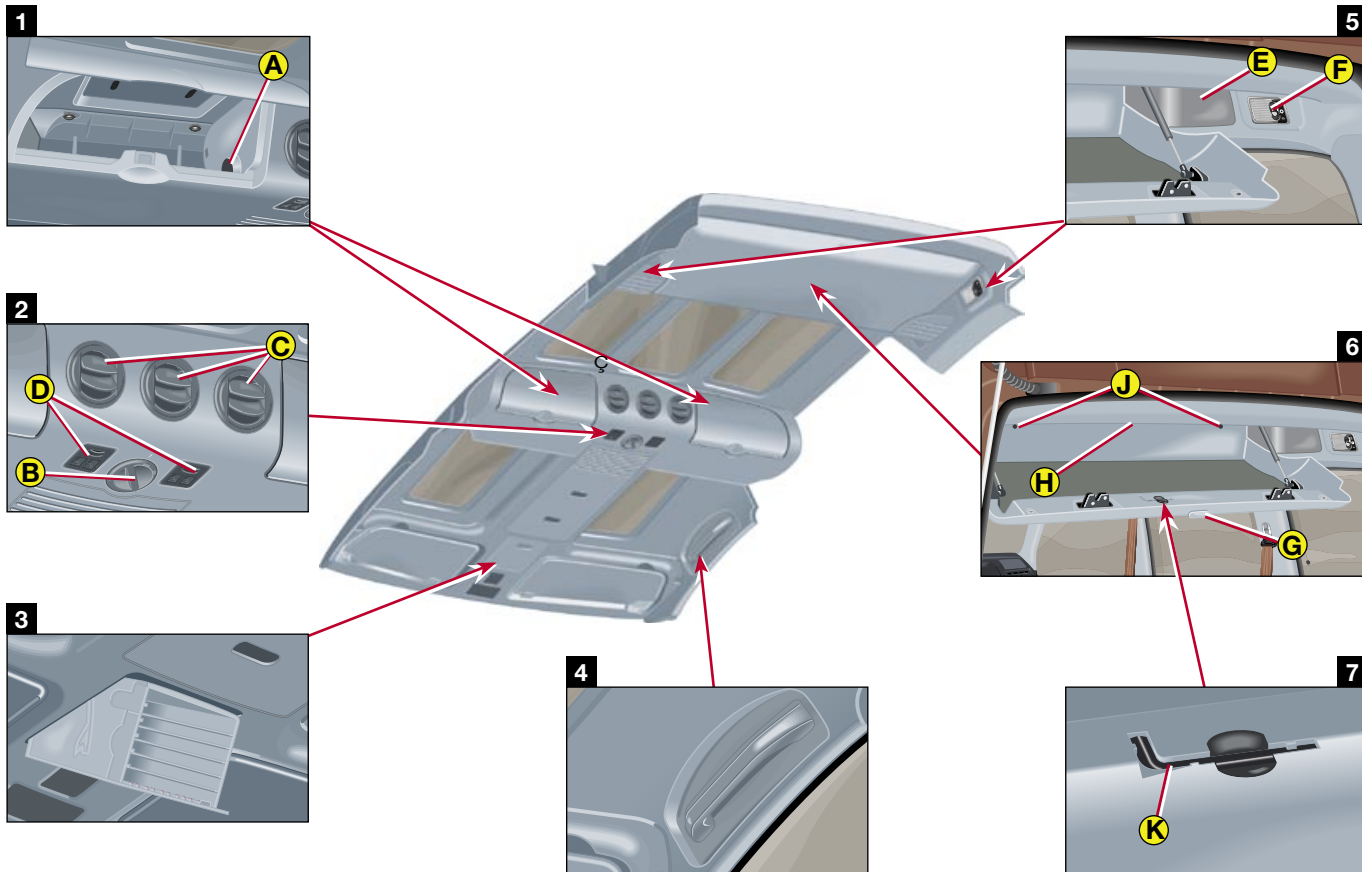

1 Opbergvakken voor achterpassagiers

2 opbergvakken met naar boven scharnierbare klep (blokkeerbaar in open stand).

In het opbergvak (tegen de middenwand) bevindt zich een 12-volts stopcontact (A) voor het aansluiten van accessoires.

2 Bediening ventilatie

Een 3-standen aanjagerknop (B).

Drie draaibare en afsluitbare ventilatieroosters (C).

Leesspot

Twee leesspots (D).

3 Opbergruimte cd's en cassettes

Naast een opbergmogelijkheid voor zes cd's of cassettes beschikt u over een opbergvak voor elektronische pasjes en pennen.

4 Handgrepen

5 Luidsprekers en kofferverlichting

Aan weerszijden van de dakkastjes is een luidspreker (E) Ø 100 mm geplaatst.

Aan weerszijden in de daklijst is een spot (F) geplaatst.

6 Dakkast achter

Met de centrale toets (G) kunt u de dakkast achter openen.

De dakkast achter heeft twee pneumatische veren ter ondersteuning van het openen en sluiten.

De achterste dakkast is voorzien van veiligheidsslussen (H).

U kunt de dakkast demonteren met behulp van de sleutel (K) om het volledige laadvolume van de bagageruimte te verkrijgen; draai hiertoe de twee bouten (J) op de buis in het achtergedeelte van de dakkast los.

7 Demonteersleutel voor de lastdragers op het dak

In de achterste dakkast van het multifunctioneel dak bevindt zich een sleutel (K) waarmee u de lastdragers op het dak kunt demonteren.

Verdeling van de belading :

- Dakkast achter : **maximum 10 Kg**
- Opbergvak achterpassagier : **maximum 5 Kg**
- Opbergvak boven voorruit boven elke zonneklep : **maximum 5 Kg**
- Centraal opbergvak : **maximum 5 Kg**
- Dwarsgeplaatste lastdragers : **maximum 70 Kg**
- Belading op dak : **maximum 35 Kg**



Asbak

Plaats de asbak in de houder.

Aansteker

Druk de aansteker in en wacht even tot deze vanzelf omhoog springt.

12 V-aansluiting



Bergvak en blikhouder

Bergvak van 1,5 liter, blikhouder en luidsprekerrooster + flessenhouder en geïntegreerd luidsprekerrooster.

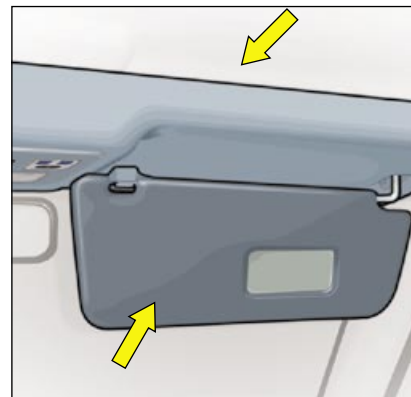

Aflegvak boven de voorruit

Het aflegvak boven de voorruit kan gebruikt worden voor het opbergen van lange voorwerpen.

Berg hierin geen voorwerpen op die gevaar kunnen opleveren voor de inzittenden.

Zonneklep

Klap de zonneklep neer om te voorkomen dat u verblind wordt door de zon. Schijnt de zon van opzij via de portierraan naar binnen, maak dan de zonneklep bij de binnenspiegel los en klap hem naar de zijruit toe om.

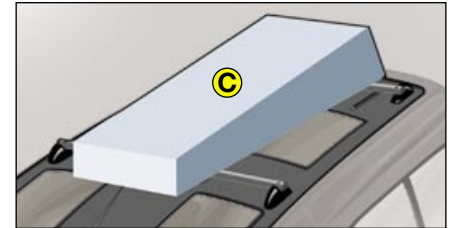
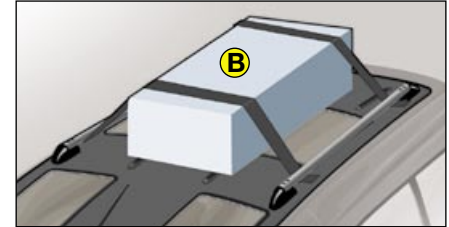
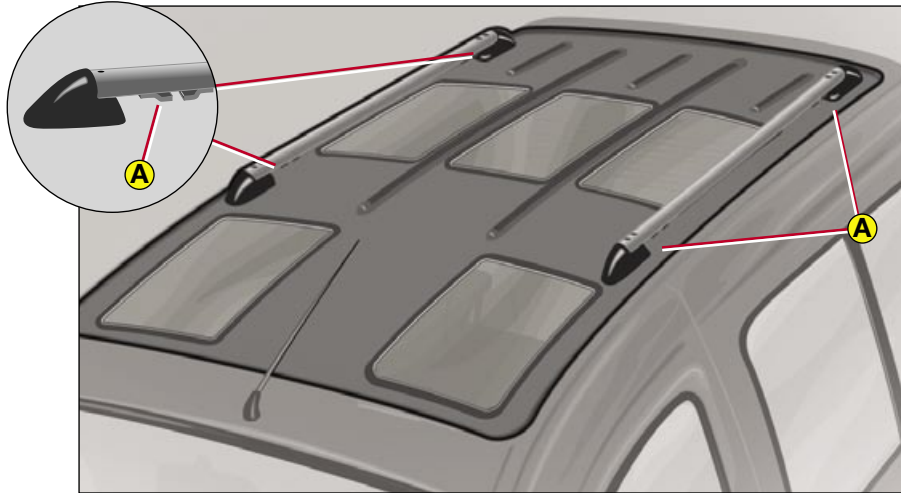

Multifunctioneel dak

De twee lastdragers op het dak zijn uitsluitend geschikt voor het vastsjorren van de dakbagage (**maximum 35 kg, zie afbeelding (B)**) met gebruikmaking van de 4 riemgeleidepunten (**A**).

De lastdragers zijn verwijderbaar en kunnen dwars worden geplaatst voor het vervoer van volumineuze voorwerpen (**maximum 70 kg, zie afbeelding (C)** ; ofwel **35 kg per lastdrager**).

In het achterste kastje is een demonteersleutel voor de lastdragers aangebracht (zie volgende bladzijden).

Voorzorgsmaatregelen voor het vervoer van bagage op het dak

Voor zo ver de afmetingen van de bagage het toelaten, is het raadzaam deze op de dwarsgeplaatste lastdragers te plaatsen en het geheel vervolgens vast te sjorren.

De bagage moet in ieder geval op de speciale antislipstroken rusten en mogen noch het dak, noch de ruiten in het dak raken.

Het is bovendien niet toegestaan de bagage aan de lasdragers te bevestigen met gebruikmaking van andere bevestigingspunten dan de riemgeleidepunten.

Aansluitingen autoradio

Standaard stekkeraansluitingen

- A1** : –
A2 : – Digitaal stuursignaal (constructeur)
A3 : – Digitaal stuursignaal (constructeur)
A4 : – Multiplex autoradio (constructeur)
A5 : –
A6 : –
A7 : (+) Permanente plus
A8 : (-) Massa

- B1** : (+) Luidspreker rechtsachter
B2 : (-) Luidspreker rechtsachter
B3 : (+) Luidspreker rechtsvoor
B4 : (-) Luidspreker rechtsvoor
B5 : (+) Luidspreker linksvoor
B6 : (-) Luidspreker linksvoor
B7 : (+) Luidspreker linksachter
B8 : (-) Luidspreker linksachter

Montage van de luidsprekers

Uiterst links en rechts in het dashboard bevinden zich de inbouwruimtes voor de luidsprekers. Klik het rooster los en trek het naar buiten; sluit de luidsprekers aan, bevestig deze met de schroeven en plaats het rooster terug.

De luidsprekers van deze auto hebben een afwijkende hoogte, raadpleeg een CITROËN erkend bedrijf.

INBOUWEN VAN LUIDSPREKERS IN:

- DE VOORPORTIEREN: LUIDSPREKER Ø 165 MM
- HET DASHBOARD: TWEETER Ø 35 MM
- DE DAKTOOG: LUIDSPREKER Ø 100 MM

Antenne

Voor een goede radio-ontvangst dient de antenne qua hoekstand in lijn te lopen met de voorruit.

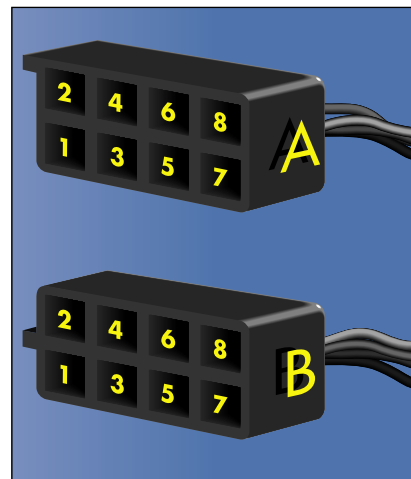

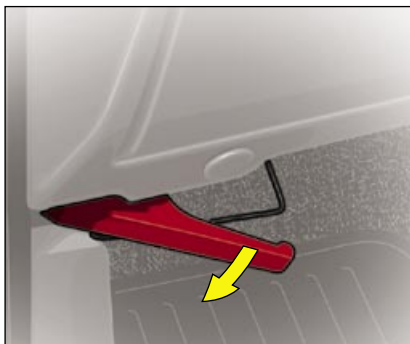

Trek de rode hendel geheel links onder het dashboard naar u toe om de motorkap te ontgrendelen.

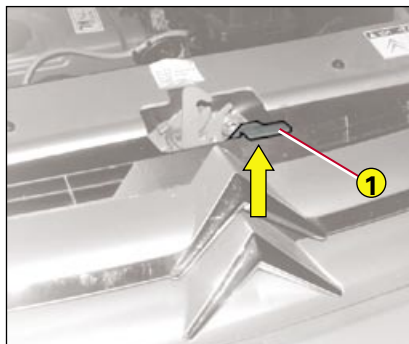

Steek uw hand iets rechts van het midden onder de motorkap.

Druk de pal 1 onder de motorkap omhoog.

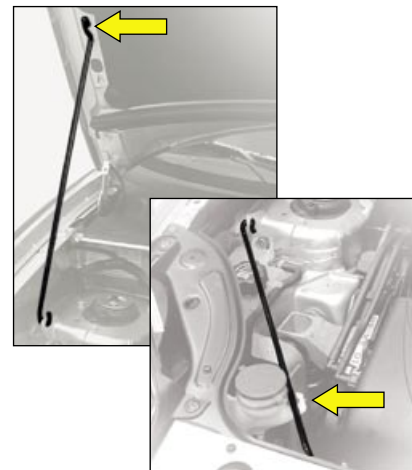

Licht de motorkap op.

Plaats de steun onder de motorkap volgens de bovenstaande afbeelding.

Sluiten van de motorkap

Plaats de motorkapsteun terug in de houder en druk hem vast. Laat de motorkap zakken en laat hem aan het einde van de slag los.

Controleer of hij goed vergrendeld is.

LET OP het gewicht bij het laten zakken van de motorkap



Stuurbekrachtiging

Zie “NIVEAUS, CONTROLES”.



Reservoir ruitensproeiervloeistof voor en achter en koplampwisser

Zie “INHOUD RESERVOIRS”.



Bijvullen koelvloeistof

Zie “NIVEAUS, CONTROLES”.

N.B.: Als het vloeistofniveau vaak moet worden bijgevuld, duidt dit op een storing en moet het systeem zo snel mogelijk worden gecontroleerd door een van onze erkende bedrijven.



Bijvullen motorolie

Zie “INHOUD RESERVOIRS”.

Controleer eerst het oliepeil met de peilstok alvorens u olie bijvult.

Let op :

Tijdens verrichtingen onder de motorkap bij warme motor kan de koelventilator, zelfs bij afgezet contact en stilstaande auto, elk moment in werking treden.

Controleer tussen de door de constructeur voorgeschreven onderhoudsbeurten regelmatig het olieniveau, met name voordat u aan een lange rit begint.



Bijvullen remvloeistof

Zie “INHOUD RESERVOIRS”.



Accu

Zie “ACCU”.

①

Luchtfilter

Volg de voorschriften in het Onderhoudsboekje op.

②

Handbediende opvoerpomp

Zie “BRANDSTOFSYSTEEM DIESEL”.

③

Schakelaar van de brandstoftoevoer

Zie “ONDERBREKING VAN DE BRANDSTOFTOEVOER”.



Oliepeilstok

Controleer het oliepeil met de auto op een horizontale ondergrond en nadat de motor minstens tien minuten tevoren is afgezet.

Het oliepeil mag nooit boven het maatstreepje MAX op de peilstok uitkomen.

Controleer regelmatig het oliepeil.

MAX

MIN

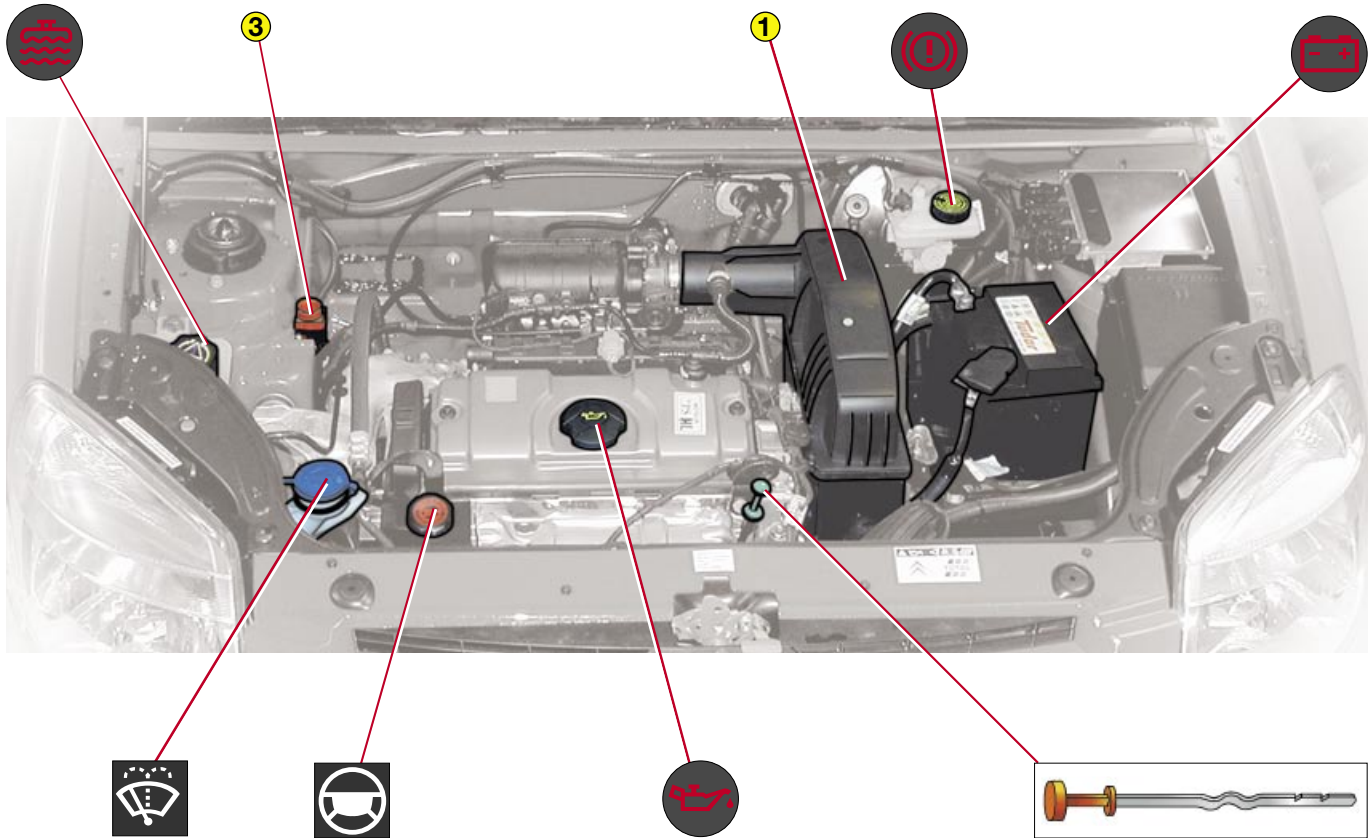

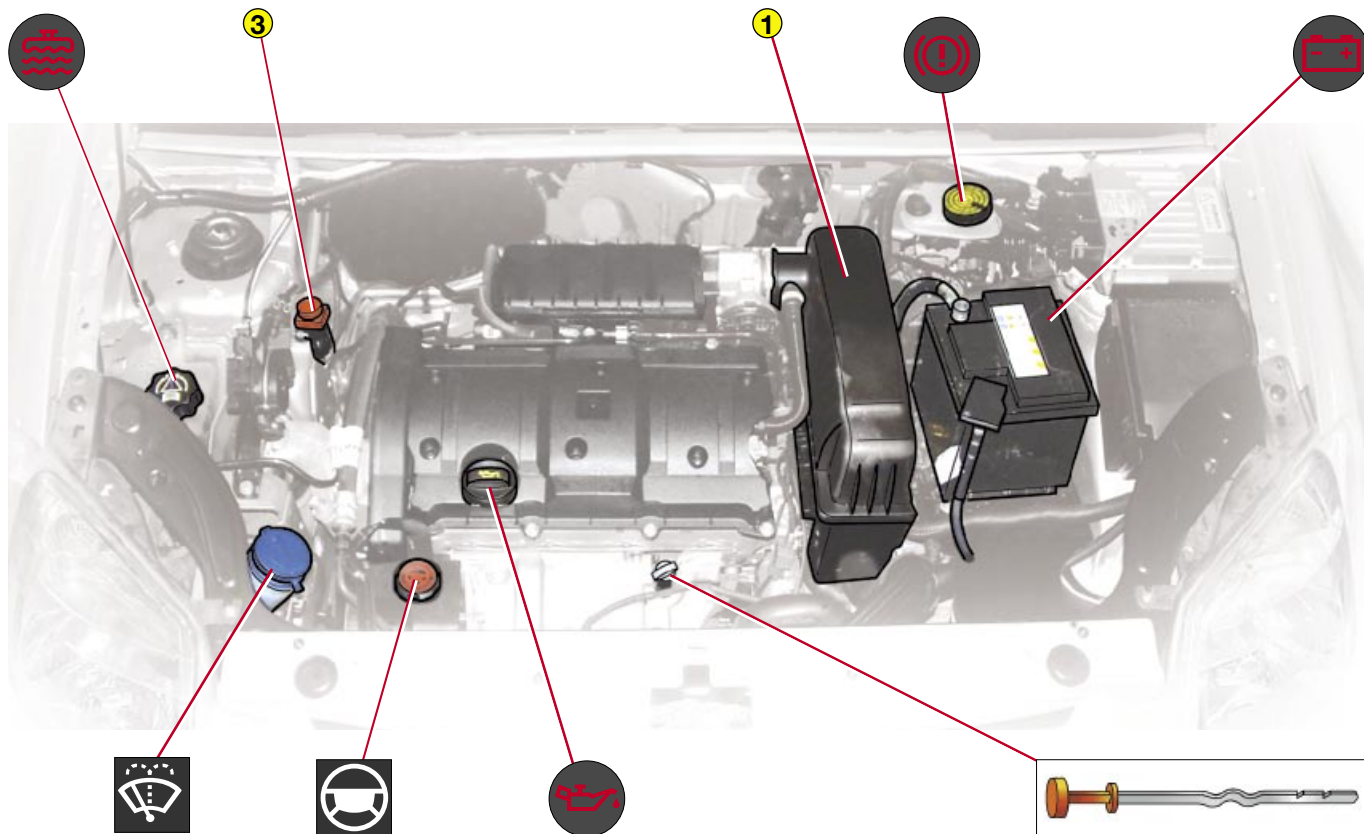

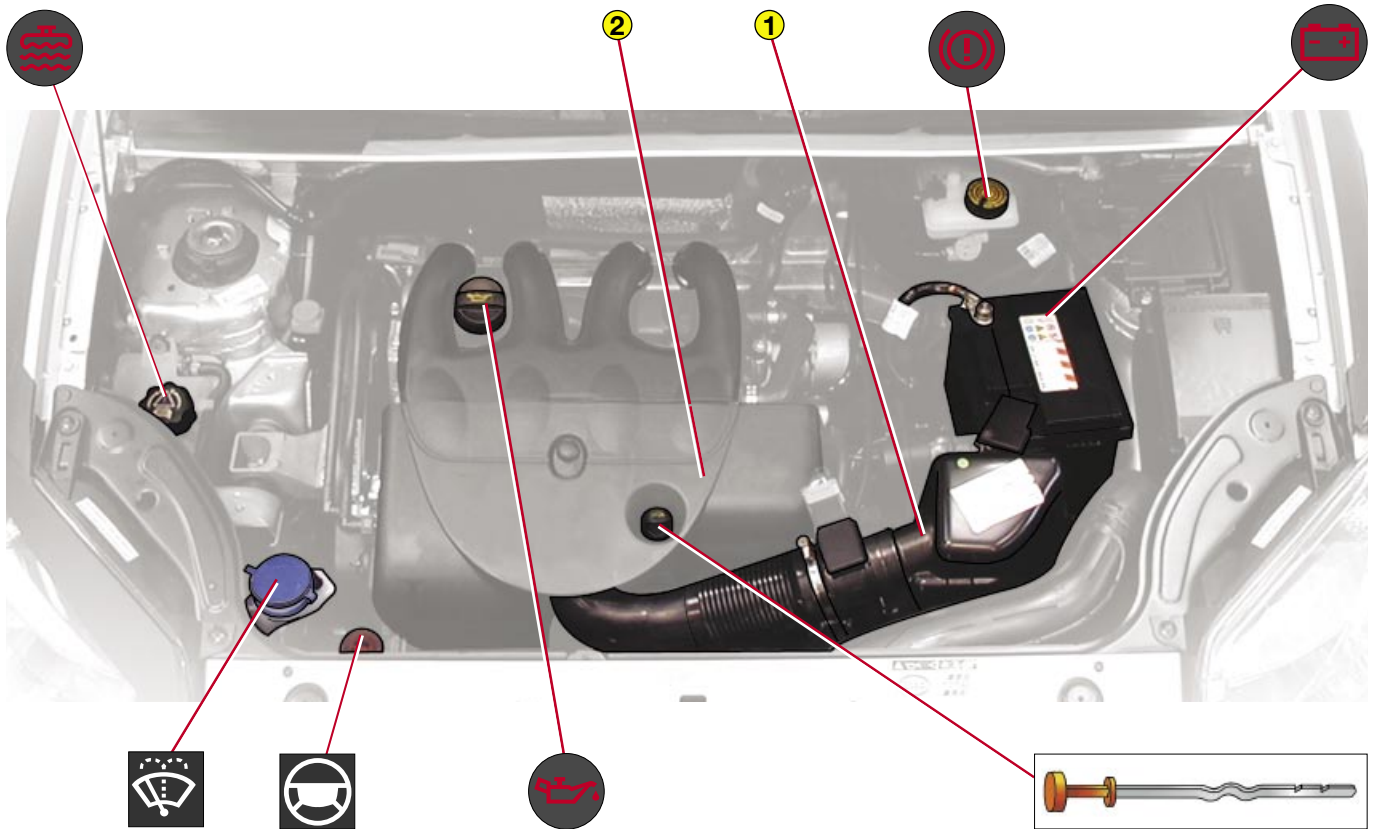

DIESELMOTOR 2.0 HDI

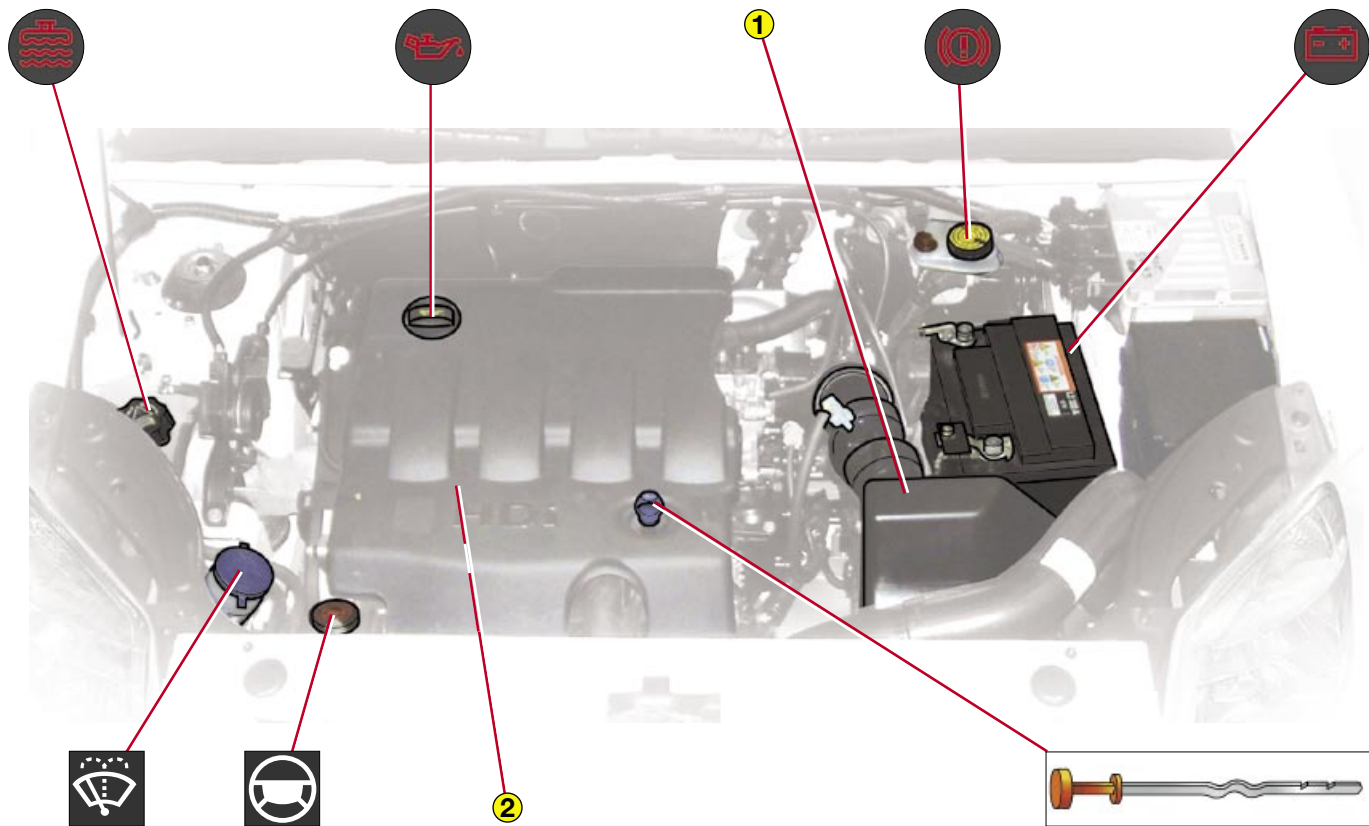

DIESELMOTOR 1.6 HDi

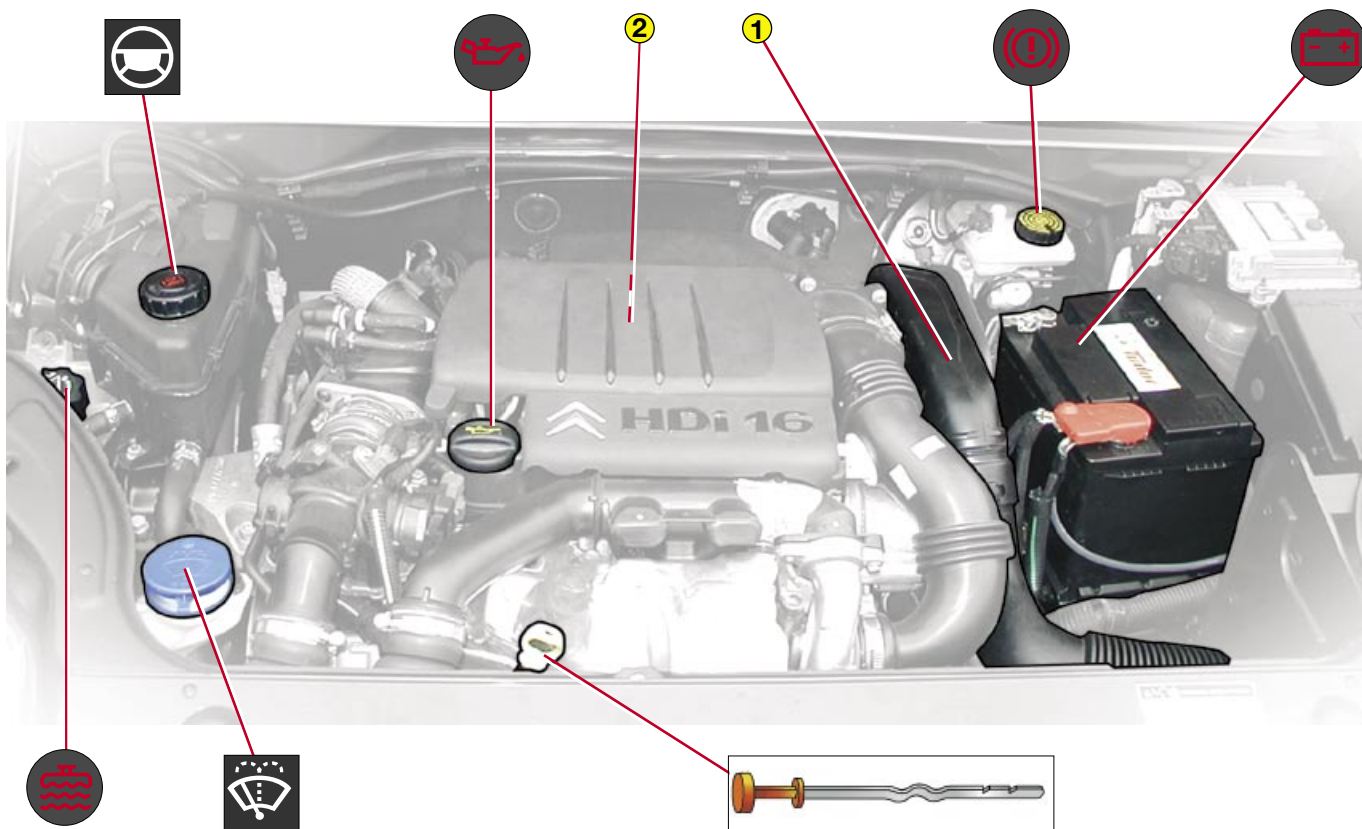



Radiator - koelvloeistof

Het koelvloeistofniveau moet gecontroleerd worden als de motor koud is.

Warme motor: wacht na het afzetten van de motor 15 minuten en in ieder geval tot de koelvloeistoftemperatuur gedaald is tot onder 100°C. Draai de dop van het reservoir met een doek langzaam los om de druk te laten ontsnappen.

Koelvloeistof bijvullen

Het koelvloeistofniveau moet zich tussen de merkstreepjes MIN en MAX op het reservoir bevinden

Vul koelvloeistof bij. Laat het koelcircuit door een CITROËN erkend bedrijf controleren als er meer dan 1 liter moet worden bijgevuld.

Draai de dop goed vast

N.B.: als er vaak koelvloeistof moet worden bijgevuld kan er sprake zijn van lekkage. Laat het koelcircuit in dat geval zo snel mogelijk controleren.

Het verversen van koelvloeistof moet door een CITROËN erkend bedrijf worden gedaan.

Koelvloeistof

De antivries in de koelvloeistof beveiligd het systeem tegen vorst (tot -35°C) en geeft de vloeistof goede hittebestendige en corrosiewerende eigenschappen.

Voorgeschreven koelvloeistof:

zie «GEBRUIKSVOORZORGEN» in het onderhoudsboekje.

Opmerking: de koelventilator kan tot ongeveer tien minuten na het afzetten van de motor blijven draaien.

Let op

Als er bij een warme motor handelingen onder de motorkap worden verricht, houdt u er dan rekening mee dat de koelventilator kan gaan draaien, ook als het contact is afgezet.

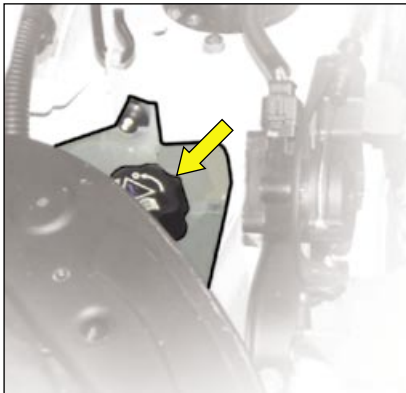

1 - Stuurbekrachtiging

Controleer het niveau met afgezette motor.

Het niveau in het reservoir moet zich tussen de maatstreepjes MIN en MAX bevinden.

De stuurbekrachtigingspomp mag in geen geval zonder vloeistof werken (om te voorkomen dat deze vastloopt).

2 - Reservoir ruitensproeier en koplampwissers

Gebruik voor een optimale reiniging van de ruiten en met het oog op uw eigen veiligheid bij voorkeur de door de constructeur voorgeschreven producten, teneinde beschadigingen van het sproeicircuit te voorkomen.

Vul langzaam bij voor een optimale vulling.

Controle ruitensproeierniveau

Het reservoir is voorzien van een transparant slangetje (bij optie koplampwissers).

U kunt het vloeistofpeil als volgt controleren: sluit met uw duim de beluchtingsopening in het deksel af, klik het deksel los en trek het slangetje naar buiten (terwijl u uw duim op het gaatje houdt) om hierop het vloeistofniveau af te kunnen lezen.

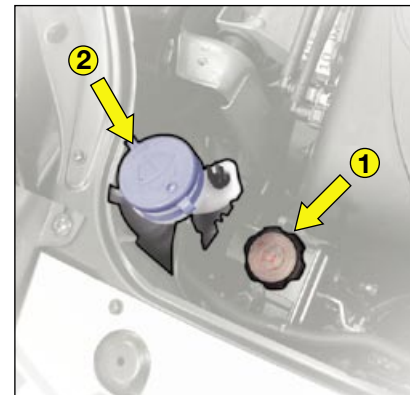

3 - Remvloeistofreservoir

Controleer regelmatig het niveau.

Stop onmiddellijk als het controlelampje tijdens het rijden gaat branden en raadpleeg het dichtstbijzijnde door CITROËN erkende bedrijf.

De synthetische remvloeistof bezit roestwerende eigenschappen en garandeert tevens de goede werking van het remsysteem, ongeacht de omstandigheden. Gebruik daarom uitsluitend de door de constructeur aanbevolen remvloeistof (elke twee jaar verversen).

Houdt u zich strikt aan deze voorschriften; ze zijn te vinden in het Onderhoudsboekje.

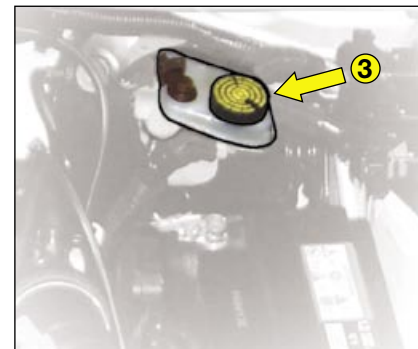

Vullen van het brandstofcircuit

Als het brandstofcircuit na het leegrijden van de tank weer gevuld moet worden, ga dan als volgt te werk:

- Zet de auto op een vlakke en horizontale ondergrond en vul de brandstoftank met minimaal vijf liter brandstof.
- Druk op de handbediende opvoerpomp tot een zekere weerstand wordt gevoeld.
- Start vervolgens de motor terwijl u het gaspedaal iets intrapt, totdat de motor loopt.

Indien de motor niet bij de eerste poging wil aanslaan, wacht dan vijftien seconden alvorens opnieuw te starten.

Mocht de motor na verscheidene pogingen nog niet aanslaan, herhaal dan de handeling vanaf het begin.

Geef, terwijl de motor stationair draait, iets gas om het ontluchten te voltooien.

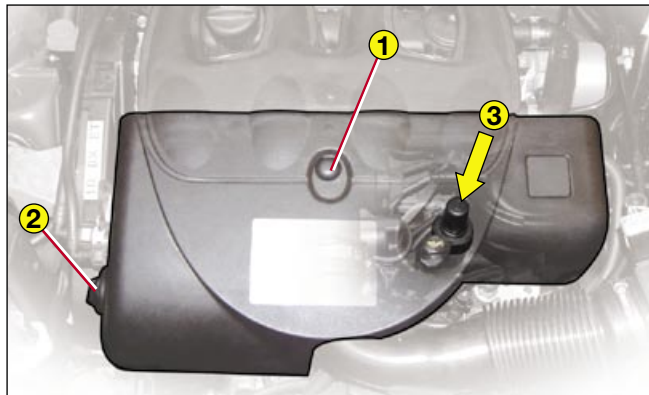

1.9 Diesel, verwijder de afdekplaat van de motor

- Trek de klem **1** naar u toe.
- Verwijder de oliepeilstok.
- Draai de bout **2** los en verwijder deze.
- Verwijder de afdekplaat van de motor.
- Vul het brandstofcircuit door het pompje **3** in te drukken.
- Monteer de afdekplaat van de motor terwijl de motor stilstaat.

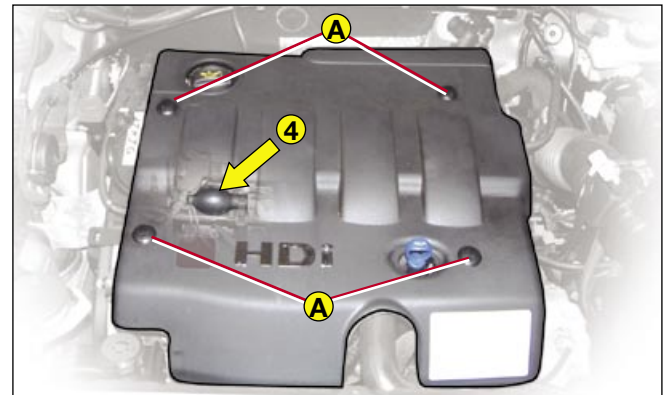

2.0 HDi, verwijder de afdekplaat van de motor

- Draai de 4 klemmen **A** een kwart slag.
- Verwijder de afdekplaat van de motor.
- Vul het brandstofcircuit door de balg **4** in te knijpen.
- Monteer de afdekplaat van de motor terwijl de motor stilstaat.

Indien uw auto is voorzien van een systeem dat de brandstoftoevoer naar de motor kan onderbreken, dan betekent dat extra veiligheid bij de meeste botsingen van voor of achter.

Schakelaar van de brandstoftoevoer

Deze schakelaar bevindt zich onder de motorkap rechts.

Om de brandstoftoevoer na een onderbreking weer te herstellen, dient u op de bovenkant van de schakelaar te drukken, zoals aangegeven op de afbeelding.

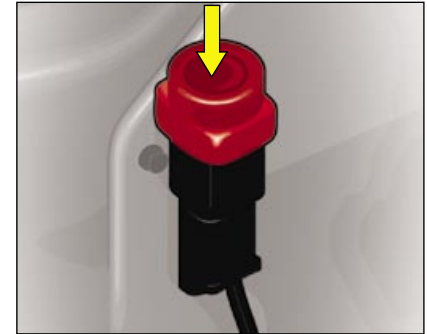

Zet na een botsing het contact pas weer aan als u er zeker van bent dat er geen brandstof lekt en er geen brandstoflucht wordt waargenomen.

INHOUD RESERVOIRS

Ruitensproeiervloeistof voor, achter en koplampsproeiers	3,5 of 6,5 liter
---	-------------------------

Type motor	Carterinhoud (liter) ⁽¹⁾
1.4 i	3,00
1.6i 16V	3,25
1.9 D	4,50
2.0 HDi	4,50
1.6 HDi 75	3,85
1.6 HDi 92	3,85

⁽¹⁾ Verversen met vervangen filter.

Starten met een hulpaccu

Als de accu ontladen is, kan een hulpaccu worden gebruikt of de accu van een andere auto. Volg, in verband met explosiegevaar, de instructies in de juiste volgorde op.

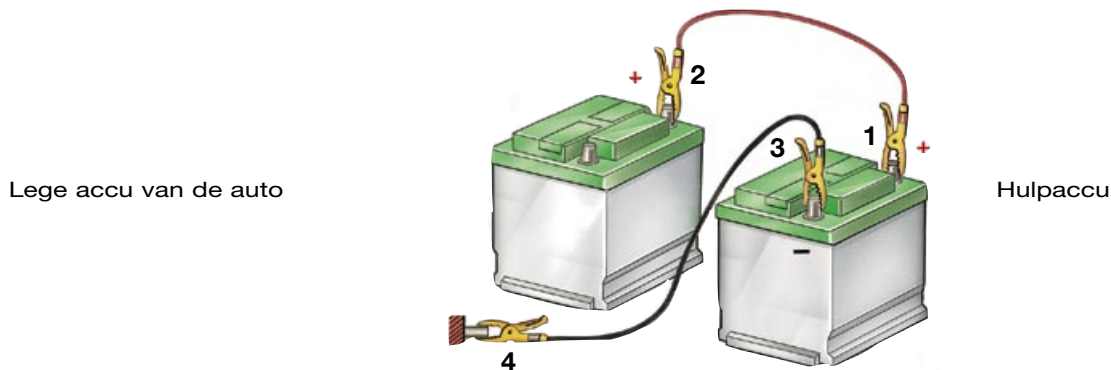

Metalen massapunt op de carrosserie van de auto met de lege accu.

Controleer of de accu de juiste spanning heeft (12 volt).

Als u een accu gebruikt van een andere auto, dient u de motor van deze auto af te zetten. De twee auto's mogen elkaar niet raken.

Sluit de kabels aan volgens bovenstaande afbeelding en in de aangegeven **volgorde**. Zorg dat de kabelklemmen goed vast zitten, om vonken te voorkomen.

Start de auto die de stroom geeft. Laat de motor gedurende circa één minuut draaien met een iets verhoogd toerental. Start vervolgens de stroom-ontvangende auto.

Advies

Raak de klemmen niet aan tijdens de handeling.

Hang niet boven de accu.

Neem de kabels in omgekeerde volgorde los en zorg ervoor dat ze elkaar niet raken.

Er is een zekeringenkast onder het dashboard en een in de motorruimte.



Zekeringenkastje dashboard

Om de zekeringen onder het dashboard te bereiken (links van de bestuurder), trekt u de klep aan de handgreep open.

Overzicht zekeringen

Zie de volgende bladzijden.

Zekeringen motorruimte

Wip het deksel los volgens de afbeelding, om bij de zekeringen in de motorruimte (naast de accu) te komen.

Sluit het deksel na de werkzaamheden zorgvuldig.

Let op

Ingrepen aan de MAXI-zekeringen, die als extra beveiliging dienen, mogen uitsluitend worden uitgevoerd door een CITROËN erkend bedrijf.

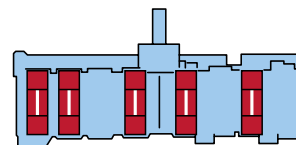

Goed



Defect



Zekeringtang A



Vervangen van een zekering

Voordat u een defecte zekering vervangt, moet u eerst de oorzaak van de storing opsporen en verhelpen. De nummers van de zekeringen staan op het zekeringenkastje.

Vervang een defecte zekering altijd door een zekering van dezelfde sterkte.

Gebruik de zekeringtang **A**, die zich op het kastje bevindt.

ZEKERINGTABEL

(Afhankelijk van uitvoering of land)

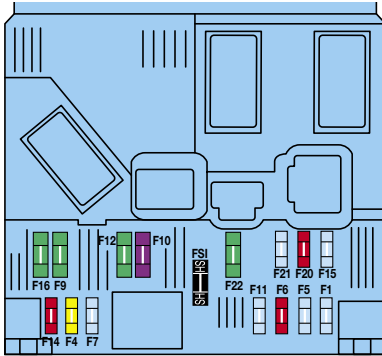

BSI

Zekeringen in dashboard

De reservezekeringen bevinden zich links naast de BSI.

Vervang een defecte zekering altijd door een exemplaar met dezelfde stroomsterkte.

LEGENDA GEKLEURDE ZEKERINGEN

40 A
30 A
25 A
20 A
15 A
10 A
5 A

Nummer	Ampère	Beschermde functies
F1	15A	Ruitenwisser achter (twee achterdeuren), 12 V-aansluiting (modutop)
F4	20A	Radio, instrumentenpaneel, display, schakelmodule op stuurkolom
F5	15A	Sirene van alarminstallatie
F6	10A	Diagnoseaansluiting
F7	15A	Alarminstallatie - Regen-/lichtsensor
F9	30A	Stoelverwarming, aanjager modutop
F10	40A	Achterrautverwarming, spiegelverwarming
F11	15A	Ruitenwisser achter
F12	30A	Open dak, elektrisch bediende ruiten
F14	10A	Netwerk VAN COM2000
F15	15A	VAN-netwerk instrumentenpaneel, radio, displays, parkeerhulp
F16	30A	Elektrische vergrendeling
F20	10A	Remlicht rechtsachter
F21	15A	Remlicht linksachter
F22	20A	Aansteker, 12 V-aansluiting, elektrische spiegels, plafondverlichting, kaartleeslampje

ZEKERINGTABEL

(Afhankelijk van uitvoering of land)

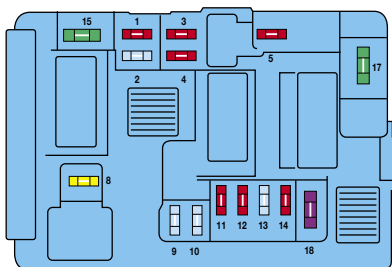

Zekeringen motorruimte

Wip het deksel los. De zekeringen zonder nummer zijn reservezekeringen.

Sluit het deksel na de werkzaamheden zorgvuldig.

LEGENDA GEKLEURDE ZEKERINGEN

40 A
30 A
25 A
20 A
15 A
10 A
5 A

Nummer	Ampère	Beschermde functies
F1	10A	Achteruitrijlichten - gloeimodule - koppelingsschakelaar
F2	15A	Brandstofpomp
F3	10A	ABS/ESP-computer
F4	10A	Motormanagementcomputer
F5	10A	Niet gebruikt
F6	15A	Mistlampen voor
F7	20A	Koplampsproeiers
F8	20A	Motormanagementcomputer - ventilatorrelais
F9	15A	Dimlicht links
F10	15A	Dimlicht rechts
F11	10A	Grootlicht links
F12	10A	Grootlicht rechts
F13	15A	Claxon
F14	10A	Ruitbediening voor
F15	30A	Sensoren motor
F16	30A	Luchtpomp
F17	30A	Ruitenwisser voor
F18	40A	Aanjager airconditioning



Brandstoftankdop met sleutel

Draai de sleutel een kwartslag om, naar de **achterzijde** van de auto toe.

Let op

De brandstoftankdop volgt qua vormgeving de lijn van de carrosserie. Plaats de dop derhalve zoals aangegeven op de afbeelding.

Wanneer de brandstoftankdop is verwijderd, is het openen van de rechter zijschuifdeur niet mogelijk.

**Inhoud van de brandstoftank :55 liter (ongelode benzine).
60 liter (Diesel).**

BRANDSTOFSOORT

Bij de brandstofvulopening is een sticker aangebracht met daarop de toegestane brandstofsoorten.



DIESEL



LOODVRIJE BENZINE

LET OP : Als er onverhoopt een verkeerde soort brandstof wordt getankt, laat dan de tank aftappen voordat u de motor start.

LAMPENTABEL

LAMPENTABEL	
Koplampen	H4 Halogeen 60/55 W
Parkeerlichten	W 5 W
Richtingaanwijzers	PY 21 W - Oranje lamp
Zijknipperlichten	W 5 W
ACHTER	
Remlichten en parkeerlichten	P 21 / 5 W
Richtingaanwijzers	PY 21 W - Oranje lamp
Achteruitrijlichten	P 21 W
Mistachterlicht	P 21 W
Kentekenplaatverlichting	W 5 W
Derde remlicht	W 5 W
INTERIEUR	
Plafondlampen	W 5 W
Leesspot	W 5 W

Koplampen

- 1 - Richtingaanwijzer**
- 2 - Parkeerlicht**
- 3 - Dim- / grootlicht**

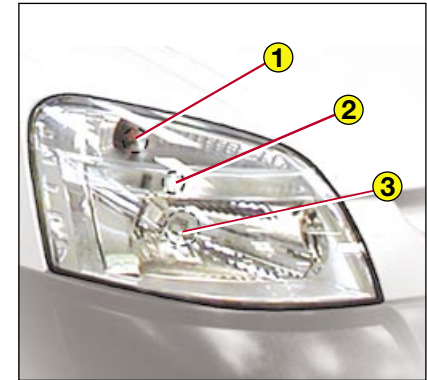
**N.B.:**

Onder bepaalde omstandigheden kan zich een dun laagje condens vormen aan de binnenzijde van de koplampunits. Dit is een normaal verschijnsel en verdwijnt enkele minuten na het inschakelen van de verlichting.

De koplampunits zijn voorzien van een glas van polycarbonaat met een vernislaag. Reinig de koplampunits nooit met een droge of schurende doek en gebruik geen vluchtige middelen of oplosmiddelen (gebruik alleen een natte spons of een zachte, vochtige doek).

1 - Richtingaanwijzer

- Draai de fitting **A** en trek deze los
- Vervang de lamp.
- Plaats de fitting weer terug.

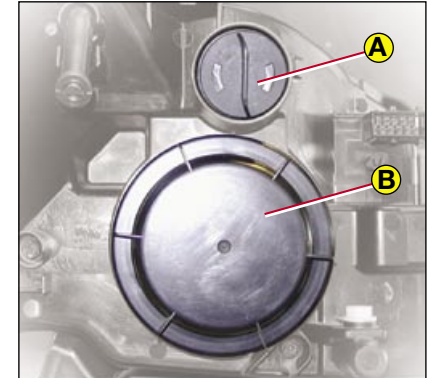
**Tip**

Test na elke ingreep de werking van de verlichting.

**Vervang de halogeenvlampen nadat de koplampen minstens enkele minuten gedoofd zijn.
Raak de nieuwe lamp niet met de vingers aan. Gebruik geen pluizige doek.**

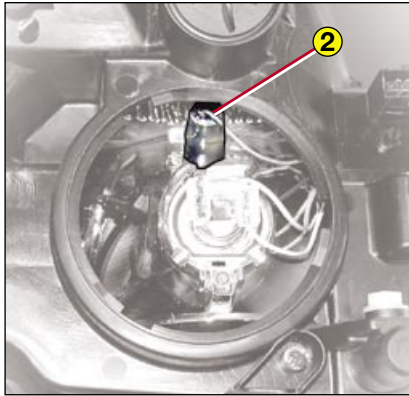

2 - Parkeerlicht

- Trek de beschermkap **B** los.
- Verwijder het grootlicht (zie hierna).
- Trek de fitting naar achteren.
- Vervang de lamp.
- Monteer de fitting, het grootlicht en de beschermkap.

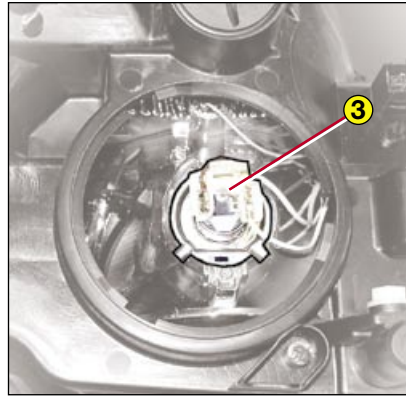

3 - Grootlicht/dimlicht

- Trek de beschermkap **B** los.
- Neem de stekker los.
- Maak de veer van de lamp los.
- Vervang de lamp.
- Zet de veer weer vast en sluit de stekker aan.
- Monteer de beschermkap **B**.



Zijknipperlicht

Druk het zijknipperlicht naar voren om deze los te nemen en de lamp te kunnen vervangen.



Achterlicht

Ga na welke lamp defect is.

Lampen :

- 1 Mistachterlicht
- 2 Richtingaanwijzers
- 3 Achteruitrijlichten
- 4 Rem- en achterlichten



Open de betreffende achterdeur 180° (zie “OPENEN EN SLUITEN VAN DE ACHTERDEUREN”).

Draai de vleugelmoer **A** los.

Duw de lampunit iets naar de binnenzijde van de auto om de zijsteunen los te klikken.

Neem de lampunit eruit en trek de stekker los.

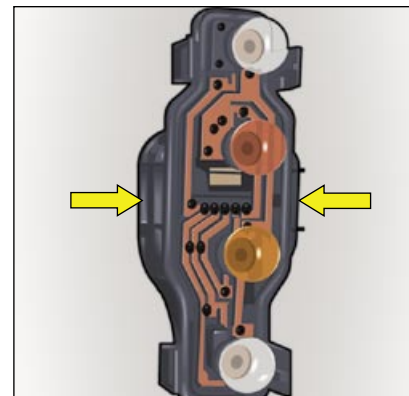

Klik de lamphouder los volgens de pijlen. Vervang de defecte lamp.

Let er bij de montage op dat de geleiders in de daarvoor bestemde ruimtes zitten en sluit de achterdeuren in de juiste volgorde (zie “OPENEN EN SLUITEN VAN DE ACHTERDEUREN”).

**Leesspots**

Klik het kapje los om de lamp te kunnen bereiken.

Plafondlampen voor

Klik het kapje los om de lamp te kunnen bereiken.

**Plafondlamp achter**

Klik het kapje los om de lamp te kunnen bereiken.

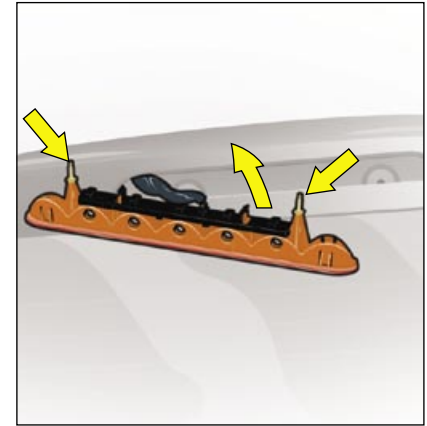
**Remlichten (achterklep)**

Open de achterklep en draai de twee vleugelmoeren los.

Klik de houder los om de lampen te kunnen bereiken.

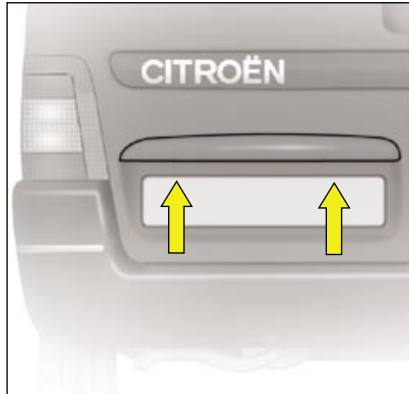

Kentekenplaatverlichting

Draai de schroeven van het transparante kapje los om de lamp te kunnen bereiken.

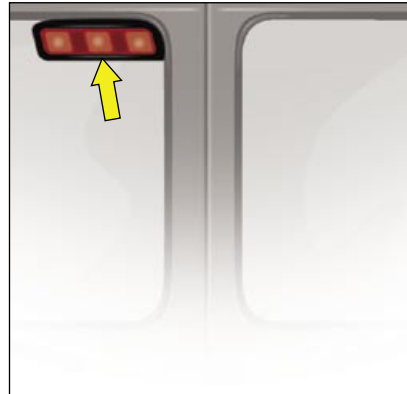

Twee achterdeuren

Derde remlicht

Neem de lampenkap uit door op de lip te drukken (ronde gedeelte) op de rand van de unit (zie pijlen). Trek de kap naar achteren.



Knijs de twee lipjes samen om de lamphouder te verwijderen.

Trek de defecte lamp eruit en vervang deze.

Verricht deze handelingen in omgekeerde volgorde wanneer u de lamp monteert.

Bandenspanning

De bandenspanning wordt vermeld op de sticker op de stijl van het linker voorportier, aan interieurzijde; zie « IDENTIFICATIE » en « GEBRUIKSVOORZORGEN ».

Om veilig te kunnen rijden is het uiterst belangrijk dat de bandenspanning altijd overeenkomt met de aanbevelingen van de autofabrikant. Controleer de spanning daarom regelmatig, bijvoorbeeld iedere maand en voor elke lange rit. Vergeet daarbij niet het reservewiel.

Controleer uitsluitend de spanning als de banden koud zijn; de banden worden namelijk warm tijdens het rijden, waardoor de bandenspanning oploopt.

Verminder nooit de spanning van warme banden.

Sneeuwkettingen met schakels van 9 mm mogen uitsluitend op de VOORWIELEN worden gemonteerd.

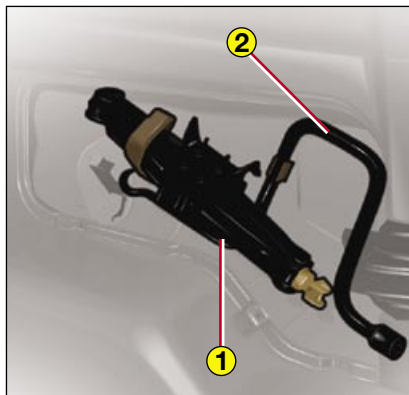

Gereedschap

Het gereedschap bevindt zich in een bergvak aan interieurzijde boven het rechter achterwiel. Verdraai bout **1** een kwartslag om het gereedschap te kunnen bereiken.

N.B.: het wielblok bevindt zich in het reservewiel.

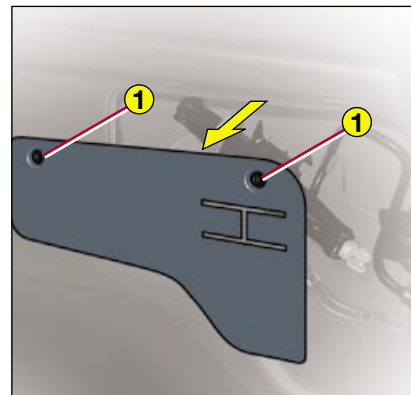

Neem het gereedschap in de onderstaande volgorde uit :

1 Krik

2 Wielsleutel

Plaats het gereedschap in de omgekeerde volgorde terug.

De krik is specifiek voor uw auto; gebruik hem alleen voor het doel waar hij voor bestemd is.

Uitnemen van het reservewiel

Het reservewiel bevindt zich in een drager onder de laadvloer.

De bevestigingsbout **A** van de reservewieldrager bevindt zich aan interieurzijde bij de deursluiting

Licht de kofferbekleding op.

Draai de moer met het uiteinde van de wielsleutel **3** los.

Licht de reservewieldrager op zodat deze loskomt van de haak en de reservewieldrager naar beneden komt.

Wees voorzichtig en voorkom dat u uw vingers of voeten bezeert door het gewicht van het wiel.

Advies

Monteer zo snel mogelijk na reparatie het originele wiel weer onder de auto.

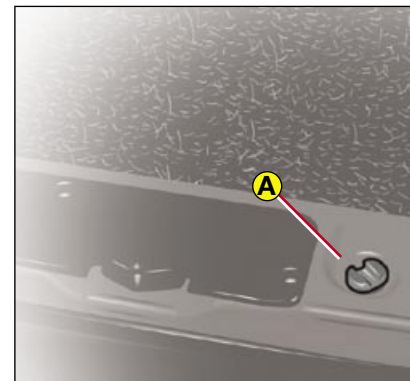

Lichtmetalen velgen

Slotbouten

Elk wiel is voorzien van een slotbout. Gebruik de speciale dop (die bij de aflevering van de auto samen met de sleutels en de codekaart werd overhandigd) en de wielsleutel om deze te kunnen verwijderen.

Opmerking: noteer de code die op de bovenkant van de dop is ingegraveerd. Met deze code kunt u via de Citroën-organisatie een reserve-exemplaar bestellen.

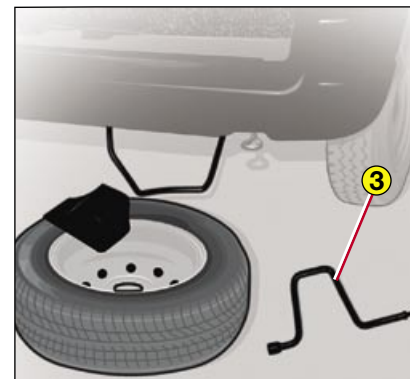

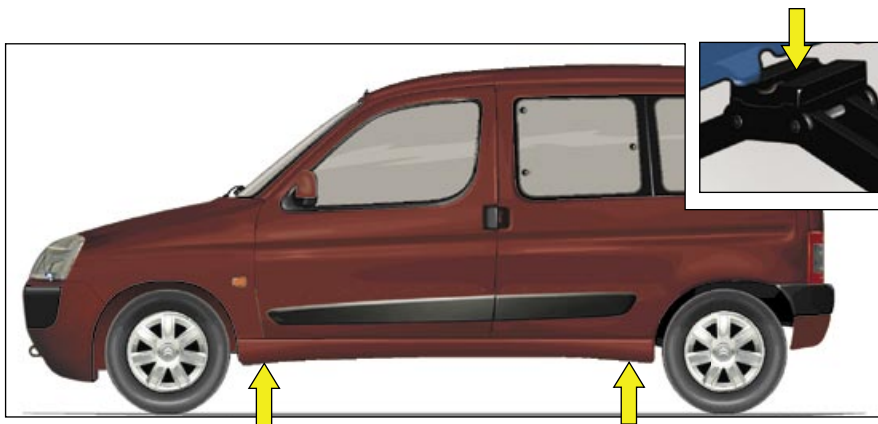

Demonteren

- 1 - Zet de wagen zo mogelijk op een **vlakke en horizontale** ondergrond. Trek de handrem aan en schakel de eerste versnelling of de achteruitversnelling in. Plaats aan de andere zijde van de auto, bij het wiel dat zich diagonaal ten opzichte van het te vervangen wiel bevindt, het wielblok dat in het reservewiel is opgeborgen.
- 2 - Plaats de krik onder een van de vier krikpunten vlakbij de wielen aan de onderkant van de auto (op de drempepbalk, aangegeven met pijlen). Draai de krik uit met behulp van de wielsleutel.
- 3 - Verwijder de wioldop.
- 4 - Draai de wielbouten m.b.v. de wielsleutel los, maar niet helemaal.
- 5 - Draai de krik verder uit zodat het wiel enkele centimeters van de grond komt.
- 6 - Draai de bouten los en verwijder het wiel.

Ga nooit onder een auto liggen die slechts wordt ondersteund door een krik.

Plaatsen

- 1 - Plaats het wiel in de juiste positie op de naaf.
- 2 - Draai één wielbout handvast. Draai de andere wielbouten vast erin.
- 3 - Verwijder de krik.
- 4 - Draai de bouten vast met de wielsleutel.
- 5 - Monteer de wieldop.
- 6 - Monteer het gerepareerde wiel zo snel mogelijk weer op de auto.
- 7 - Controleer de bandenspanning (zie "BANDEN") en laat het wiel opnieuw balanceren.

Terugplaatsen van het reservewiel in de drager.

Leg het wielblok in het reservewiel.

Schuif het wiel in de wieldrager.

Licht de wieldrager op en hang de veiligheidshaak aan de bevestigingsmoer.

Draai de moer via de kofferruimte vast.

Berg de wielsleutel en vervolgens de krik op.

Tip

Elk type wiel heeft zijn specifieke wielbouten. Informeer, wanneer u andere wielen monteert, eerst bij onze dealer-organisatie of de bouten in de nieuwe wielen passen (Zie RESERVEWIEL™).

Reservewiel: indien uw auto voorzien is van een stalen reservewiel, dan zult u merken dat bij de montage ervan de ringen van de wielbouten niet tegen de velg aankomen.

Het reservewiel wordt op zijn plaats gehouden door het conisch gedeelte van elke bout.

Montage van sneeuwbanden

Als u winterbanden op stalen velgen gebruikt, **moet** u ook speciale wielbouten gebruiken. Deze zijn leverbaar via een CITROËN erkend bedrijf.

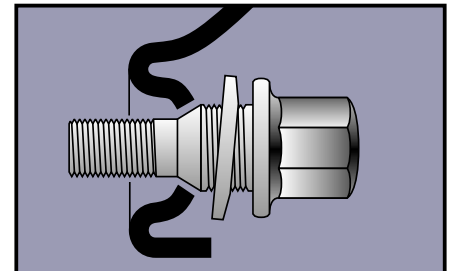



Slepen over de grond

De sleepogen bevinden zich aan de voor- en achterzijde van de auto.

Bij wijze van uitzondering is het toegestaan **de auto met lage snelheid over een korte afstand** te slepen (afhankelijk van de ter plaatse geldende voorschriften).

Gebruik voor het slepen bij voorkeur een sleepstang, te bevestigen aan de sleepogen (zie tekening boven).

Slepen met opgelichte voor- of achterkant.

Gebruik een geschikte sleepuitrusting bestaande uit een sleepstang en sleepriemen.

Bevestig de sleepuitrusting aan de voorste traverse.

Zorg ervoor dat noch de bumper noch de voor- of achterkant van de auto beschadigd kan worden.

Rijd voorzichtig.

LET OP :

De stuur- en rembekrachtiging werken niet bij afgezette motor.

Mocht u met deze auto een andere auto trekken, dan moet de versnellingsbak van deze andere auto in de vrijstand zijn geschakeld.

Laat de sleutel in het contact zitten om te voorkomen dat het stuur geblokkeerd wordt.



Laat de montage van een trekhaak over aan een CITROËN erkend bedrijf. Hij kent het aanhangergewicht van uw auto en beschikt over de noodzakelijke instructies en aanwijzingen voor eventuele aanpassingen aan het koelcircuit bij zware gebruiksomstandigheden.

Trekken van een aanhanger (boot, caravan enz...)

- Houd u aan de volgende adviezen :
 - Controleer de spanning van de banden van de auto en van de aanhanger. Controleer de verlichting van de aanhanger.
 - Oefen de diverse manoeuvres, vooral die van het achteruitrijden
 - Smeer regelmatig de kogel van de trekhaak.
- Verdeel de belading op de aanhanger en houd u aan de toelaatbare gewichten.
- Rijd met matige snelheid, schakel tijdig terug bij zowel het beklimmen als bij het afdalen van een helling en pas op voor zijwind.
- Tijdens het trekken van een aanhanger is het brandstofverbruik hoger.
- De remweg is langer. Rem geleidelijk en rustig. Voorkom plotseling remmen.
- Indien u uw auto op een helling parkeert, trek dan niet alleen de handrem aan maar controleer ook of de aanhanger goed is bevestigd en blokkeer eventueel de aanhanger d.m.v. het wielblok.

Houd u aan de ter plaatse geldende aanhangergewichten.

Indien het maximumgewicht op de achteras van het trekkende voertuig of het totaal toelaatbaar gewicht wordt overschreden, mag u niet harder rijden dan 80 km/h.

Aanhangergewichten: zie "ALGEMENE GEGEVENS".

- Gebruik uitsluitend de door de constructeur geteste en goedgekeurde allesdragers. Ze zijn aangepast aan uw auto waardoor ze veiliger zijn en voorkomen dat het dak van uw auto wordt beschadigd.
- Zorg voor een gelijkmatige verdeling van de last **en voorkom overbelasting aan één kant.**

Houd u aan de maximaal toelaatbare daklast. Maximum toegestane last verdeeld over de allesdragers of imperiaal: 100 kg.

- Plaats de zwaarste last zo dicht mogelijk tegen het dak.
- Sjur de lading goed vast en markeer een buiten de auto stekende lading.
- Rijd rustig; de zijwindgevoeligheid is toegenomen en de stabiliteit van uw auto is mogelijk gewijzigd.
- Verwijder de allesdragers zodra ze niet meer nodig zijn.

De verbruikscijfers zijn vastgesteld volgens richtlijn 80/1268/CEE.

Deze cijfers kunnen al naar gelang de rijstijl van de bestuurder, de omstandigheden op de weg, weersomstandigheden, de belading, de onderhoudstoestand en het gebruik van eventuele accessoires variëren.

Motor	Brandstofverbruik (l/100)			CO2-uitstoot (g/km)		
	Stadstraject	90 km/h	Gemiddeld	Stadstraject	90 km/h	Gemiddeld
1.4 i	9,6	6,2	7,4	–	–	175
1.6 i 16V	9,7	6,2	7,5	–	–	177
1.9 D	8,8	5,7	6,9	232	151	181
2.0 (HDi)	7,3	5,0	5,8	–	–	154
1.6 (HDi) 75	6,7	4,7	5,4	178	125	143
1.6 (HDi) 92	6,7	4,7	5,4	178	125	143

* De opgegeven verbruikscijfers waren juist ten tijde van het drukken van dit boekje.

Type motor	1.4 l	1.6 i 16V	
Inhoud brandstoftank	55 liter		
Voorgeschreven brandstof	Zie "BRANDSTOF TANKEN"		
Hoeveelheid motorolie	3,00 liter	3,25 liter	
Inhoud ruitensproeierreservoir	3,5 of 6,5 liter		
Minimumdraaicirkel tussen muren (in m)	11,67		
Fiscaal vermogen in pk (niet voor Nederland)	6	7	
Theoretische maximumsnelheid (km/h)	150	170	
Accu 12 V	Zie "ACCU"		
Bougies	Raadpleeg een CITROËN erkend bedrijf.		
Gewicht (kg)			
Ledig	1197	1254	
Totaal toelaatbaar gewicht	1780	1840	
Maximum toelaatbaar gewicht op de vooras	930		
Maximum toelaatbaar gewicht op de achteras	1000		
Totaal treingewicht (MTRA)	2680	2940	
Geremde aanhanger * 	12 %	900	1100
	10 %	—	—
	8 %	—	—
Ongeremde aanhanger	540		
Maximumkogeldruk	70		
Maximumdakbelasting	100		

* Het gewicht van de geremde aanhanger mag het totaal treingewicht niet overschreiden.

1.9 D met modutop		2.0 HDi	1.6 HDi 75	1.6 HDi 92
60 liter				
Zie "BRANDSTOF TANKEN"				
4,50 liter			3,85 liter	
3,5 of 6,5 liter				
11,67				
5		6	5	5
142	140	160	150	160
Zie "ACCU"				
Raadpleeg een CITROËN erkend bedrijf.				
1240	1299	1311	1269	1240
1840		1920	1880	1880
930	1000	1000	1000	1000
1000	1000	1000	1000	1000
2940		3020	2980	2980
1100			1100	1100
—	—	—	1100	—
—	—	—	1100	—
500			540	540
70			70	70
100			100	100

U dient zich te houden aan de wettelijk voorgeschreven aanhangergewichten van het land waarin u zich bevindt.

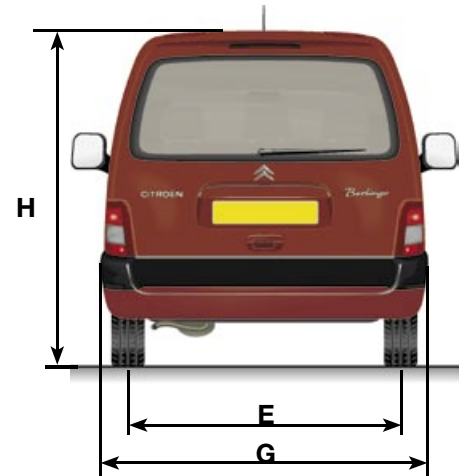
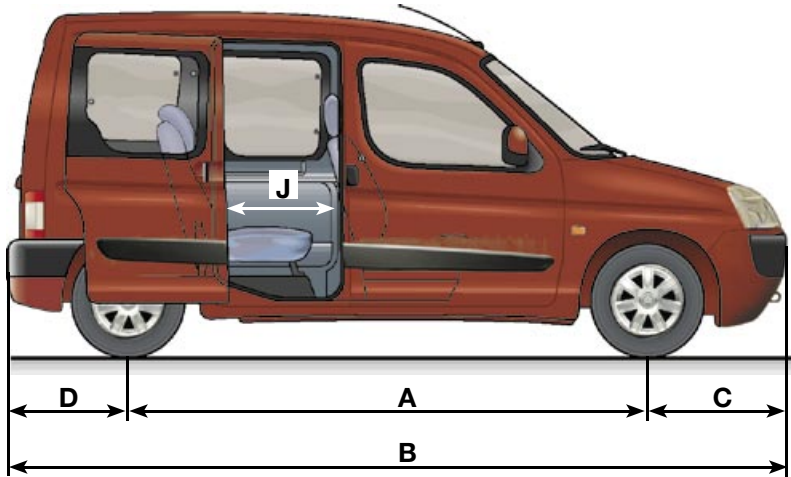

Tabel van de afmetingen (in meters)

A	2.69
B	4.14
C	0.84
D	0.61
E	1.44 of 1.45
F	1.42 of 1.44
G	1.72
H	1.81 à 1.86
I	1.96
J	0.55

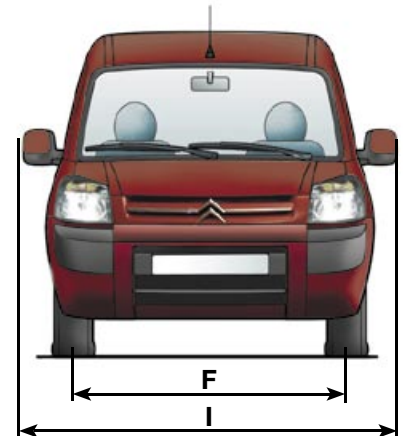

Tabel van de afmetingen (in meters)

J	1.13
K	1.32
L	1.16
M	1.19
N	0.57
O	1.34

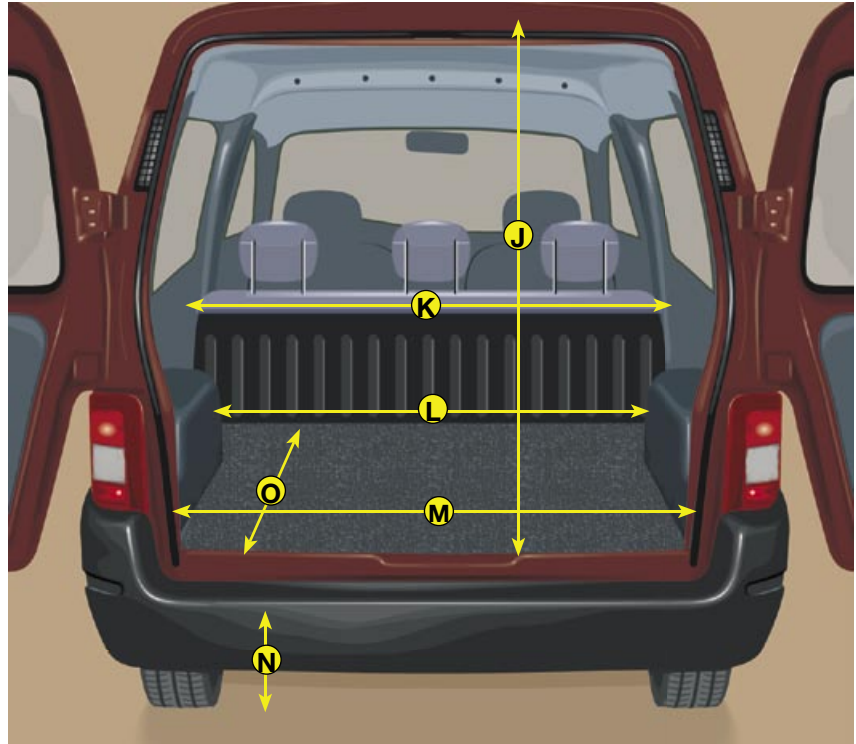

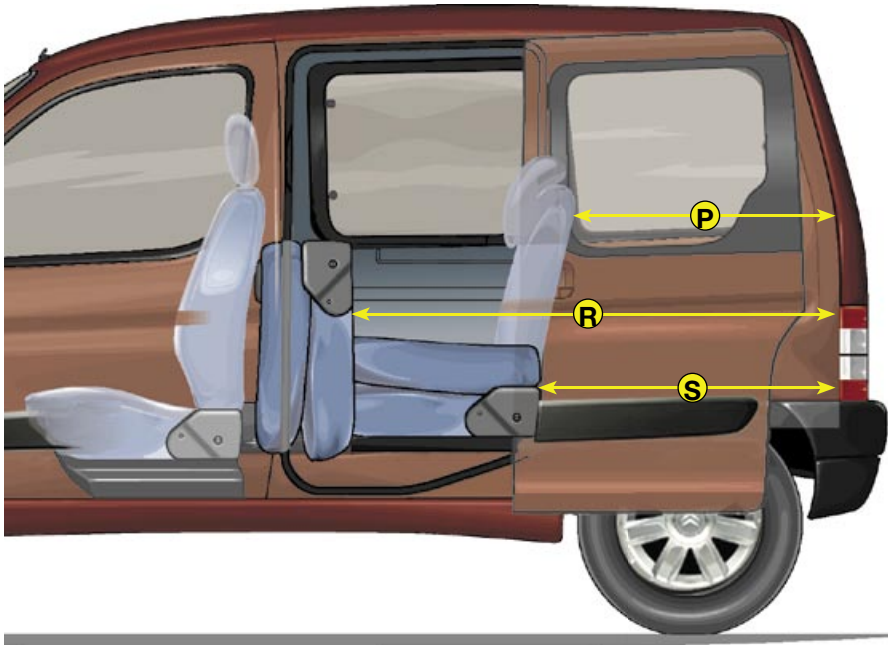

Tabel van de afmetingen
(in meters)

P	0.61
R	1.35
S	0.86

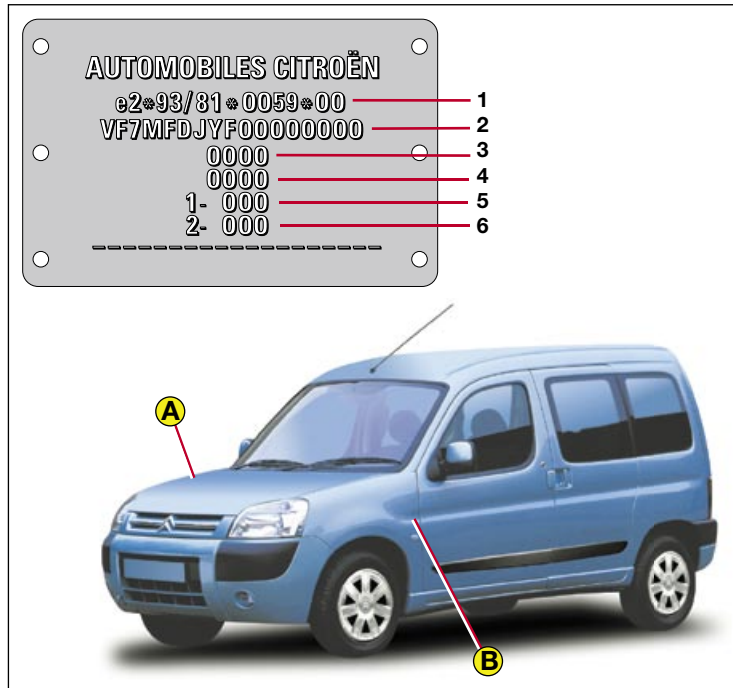
**A - Typeplaatje**

Onder de motorkap, op het rechter binnenscherm.

1 : Nummer Europese typegoekeuring

2 : VIN-nummer

3 : Totaal toelaatbaar gewicht

4 : Totaal treingewicht

5 : Maximumgewicht op de vooras

6 : Maximumgewicht op de achteras

B - Kleurcode van de lak

Bandenmaat

Bandenspanning

Boven op de voorwielkast aan bestuurderszijde.

Het type auto en het VIN-nummer worden eveneens vermeld op het kentekenbewijs.

Elk origineel CITROËN-onderdeel is exclusief voor het merk Citroën.

Wij adviseren voor uw auto uitsluitend CITROËN onderdelen te gebruiken. Dit in verband met uw eigen veiligheid en met eventuele aanspraak op garantie.

SNEEUWSCHERM (alleen zeer koude landen)

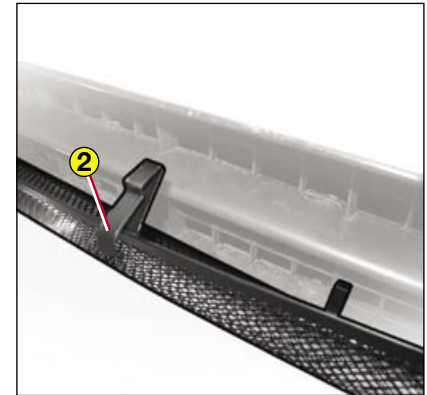
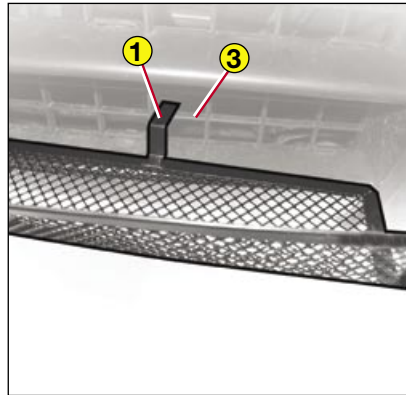
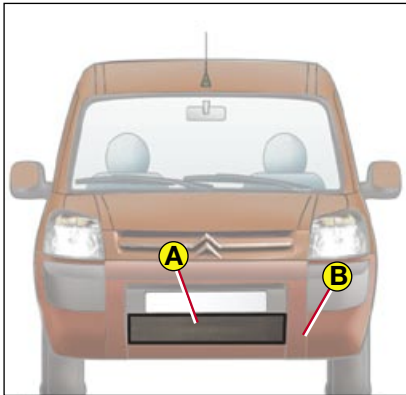

Instructies voor de montage van het sneeuwscherm

- 1) Plaats het sneeuwscherm **A** op de bumper **B** door de onderste bevestigingspoten **1** tussen de openingen **3** van de grille te steken.
- 2) Druk vervolgens het scherm via de bovenste bevestigingspoten **2** op de bumper vast.

Verwijderen: druk op de bovenste steunpoten **2** en trek het scherm los.

LET OP

Monteer het sneeuwscherm aan het begin van de winter en verwijder het voor het begin van de zomer.
Verwijder het sowieso wanneer de temperatuur boven de 10°C uitkomt.

- A** Aanhanger trekken..... 100-XVI
 Aanhangergewicht 104-105
 Aansteker 70
 ABS 42-XIII
 Accu laden (controlelampje) . 11
 Accu vervangen XIV
 Accu 85-XIV
- Achterbank 62
 Achterzijruit 21
 Achterruitverwarming 16
 Achterruit 41
 Afdekhoes 64
 Afmetingen 106 ➡ 108
 Afstandsbediening 29 - 30
 Airbag passagierszijde
 uitschakelen..... 59
 Airbags 59, V ➡ VII
 Airconditioning 20-54 ➡ 57
 Alarmknipperlichten 13
 Algemeen 104-105
 Allesdragers 102
 Asbak 70
 Autoradio 72
- B** Bagagenet 67
 Banden XV
 Bandenspanning..... 96
 Batterijen van afstandsbediening
 vervangen 29
 Belading 62-XVI
 Bergvak boven voorruit 70
 Beschermet 65
 Binnerverlichting..... 66
 Boordcomputer 39-40
 Bougies 104-105
 Brake Assist System 42
- B** Brandstof oppompen..... 82
 Brandstof tanken 89
 Brandstofmeter..... 9-11
 Brandstofsoort 89
 Brandstoftankklepje 89
 Brandstoftoevoer
 (onderbreken) 83
 Brandstofvulopening 89
- C** Centrale vergrendeling 45
 Claxon 13
 Cockpit 6-7
 Contactslot 31
 Controlelampjes 10-11
 Controles, niveaus 74 ➡ 81, 84
- D** Dakdragers 71-XVIX
 Dakklep 53
 Dashboardkastje..... 67
 Digitaal klokje..... 36
 Dimlicht..... 12
- E** Elektrische accessoires.....XVIII
 Elektrische ritbediening 21
 ESP 43
- F** Flessenhouder, bekerhouder 70
- G** Gewichten 104-105
 Gordelspanners III
 Grootlicht 12
- H** Hoofdsteun 17
- I** Identificatie..... 109
 Inhoud reservoirs 84
 Inrijden XIX
- I** Inspuitsysteem (Diesel)..... 82
 Instrumenten..... 8-9
- K** Katalysator..... XVII
 Kinderen (veiligheid)60-61, VIII-IX
 Koelvloeistof 80
 Koplampen (bediening) ... 13-14
 Koplampen verstellen..... 13
 Krik..... 96
- L** Laadruimte 62, 106 ➡ 108
 Lampen vervangen 90 ➡ 95
 Lekke band..... 96 ➡ 99
 Lichtschakelaar..... 12-14
 Lichtsignaal..... 13
 Luchtfilter 74 ➡ 79
 Luchtrecirculatie..... 20-56
 Luidsprekers 72
- M** Meters 33 ➡ 35
 Milieu XXIII
 Mistlichten 14
 Motoren:
 1.4i 75
 1.6i 16V 76
 1.6 HDi 92 pk 79
 1.9 D 77
 2.0 HDi 78
 Motorkap 74 ➡ 79
 Motorolie 74, 84
 Motortypeplaatje 109
 Multifunctioneel dak ... 68 ➡ 71
 Multifunctionele displays.36 ➡ 38
- N** Niveaus en controles... 74 ➡ 81

- O** Onderbreking brandstoftoevoer . 83
 - Onderhoud carrosserie XXI-XXII
 - Onderhoud interieur XXII
 - Onderhoudsintervalindicator 34
 - Ontwasemen - ontdooien 20-57
 - Overzicht van lampen 90

- P** Parkeerhulp 28
 - Parkeerlicht 12
 - Parkeerrem 42
 - Plafondlampjes 66
 - Pollenfilter 55
 - Portieren/achterklep.... 45 ➡ 53

- R** Radiateur (niveau) 74 ➡ 81
 - Radio 72
 - Radiovoorbereiding 72

 - Recycling XXIII
 - Remmen 42-XIII
 - Reservoirs bijvullen..... 74 ➡ 79
 - Richtingaanwijzers 13
 - Rijpositie II
 - Ruitbediening 21

 - Ruitensproeier 15, 81
 - Ruitenwissers 15

- S** Schakelen 41
 - Schuifdak 52
 - Signalering 12 ➡ 14

- S** Sleutels 29-30
 - Sneeuwscherm 110
 - Snelheidsbegrenzer 26-27
 - Snelheidsregelaar 22-25
 - Spiegels 19
 - Starten met een hulpaccu.... 85
 - Startblokkering 30
 - Starten 32
 - Steunbalk 53
 - Stoelverstelling 17
 - Stuurbekrachtiging 81
 - Stuurslot 31
 - Stuurwiel verstellen 18

- T** Takelen, slepen 100
 - Technische gegevens.. 104-105
 - Tijd 36 ➡ 38
 - Trekhaak 101

- V** Veiligheid van kinderen VIII-IX
 - Veiligheidsaanwijzingen XI-XII
 - Veiligheidsgordels -III-IV
 - Ventilatie 20-54 ➡ 57
 - Verbruik 103
 - Verlichting 12-14, X
 - Versnellingsbak 41
 - Verstelbaar stuurwiel 18
 - Vervoer van lange voorwerpen ... 53
 - Verwarming en ventilatie 20-54 ➡ 57
 - Voorstoelen 17
 - Voorzorgsmaatregelen .I ➡ XXIII

- W** Wiel verwisselen 96 ➡ 99
 - Wieldoppen 98-99
 - Wiel sleutel 96
 - Winter (voorzorgen) XX

- Z** Zekeringen 86 ➡ 88
 - Zicht 15-16
 - Zitplaatsen achter 58
 - Zonneklep 70

Dit instructieboekje gaat over zowel de standaard als de extra uitrustingen met de corresponderende oorspronkelijke technische gegevens.

Het uitrustingsniveau van uw auto hangt af van de uitvoering, de gekozen extra's en het verkooplend van uw auto.

Bepaalde in dit instructieboekje genoemde uitrustingen kunnen pas in de loop van het jaar beschikbaar zijn.

Aansprakelijkheid voor de gegeven beschrijvingen en illustraties wordt niet aanvaard.

AUTOMOBILES CITROËN behoudt zich het recht voor tussentijds wijzigingen aan te brengen in de door haar gevoerde modellen en de bijbehorende uitrusting, zonder dat daarvan melding wordt gemaakt in dit instructieboekje.

*Heeft u nog vragen? De CITROËN-organisatie, samengesteld uit goed opgeleide, vakbekwame medewerkers, zal ze graag beantwoorden.
Goede reis in uw CITROËN!*

Dit instructieboekje maakt onlosmakelijk deel uit van uw auto.

Bewaar het op de daarvoor bestemde plaats zodat het gemakkelijk terug te vinden is.

Vergeet niet dit boekje bij verkoop van uw auto aan de nieuwe eigenaar te geven.

M59-NL-7005
Uitgave 10/2005